

**Univerzita Palackého v Olomouci
Pedagogická fakulta**

Analýza koherence aktuálně platného RVP a skutečných možností stávajících absolventů praktických škol

**Pavλίna Baslerová
Petra Havránková
Klára Geislerová
Jan Michalík**

Olomouc 2022



EVROPSKÁ UNIE
Evropské strukturální a investiční fondy
Operační program Výzkum, vývoj a vzdělávání



Pedagogická
fakulta

Univerzita Palackého
v Olomouci

Odborná revize textu:

PhDr. Mgr. Ing. Renata Votavová

Mgr. Jiří Zemko

Autorský tým:

PaedDr. Pavlína Baslerová, Ph.D.

Mgr. Petra Havránková

Mgr. Klára Geislerová

prof. Mgr. PaedDr. Jan Michalík, Ph.D.

Systémová podpora kariérového poradenství a tranzitních programů žáků se SVP pro ČR

CZ.02.3.62/0.0/0.0/19_077/0016805



Toto dílo je licencováno pod licencí Creative Commons BY-SA (Uvedte původ – Zachovejte licenci). Licenční podmínky najdete na adrese <https://creativecommons.org/licenses/by-sa/4.0/>.

© kolektiv autorů, 2022

Obsah

Vysvětlivky	5
Úvod	6
Oblasti (části) RVP, v nichž budou navrhovány změny	7
1 Délka vzdělávání	8
2 Cílové skupiny žáků praktických škol	10
3 Specifické principy využitelné při tvorbě RVP PrŠ	14
4 Podmínky pro přijetí a ukončení studia	19
4.1 Podmínky pro přijetí žáka ke studiu	19
4.2 Příjímací řízení na praktických školách	22
4.3 Způsob ukončování vzdělávání a doklad o dosaženém stupni vzdělání	22
5 Popis uplatnitelnosti absolventa na trhu práce	23
6 Průřezová témata	25
6.1 Nejednotnost terminologie v rámci průřezových témat a dalších souvisejících textů	25
6.1.1 Nejasnosti v názvech průřezových témat.	25
6.1.2 Nejednotnost v používání pojmů	26
6.2 Navrhované změny v textu RVP pro praktické školy jednoleté i dvouleté v rámci průřezových témat.	27
6.3 Výběr průřezových témat.	30
7 Klíčové kompetence (včetně odborných)	31
7.1 Obecné vymezení klíčových kompetencí v PrŠ 1	32
7.2 Kompetence k učení v RVP PrŠ 2	32
7.3 Kompetence komunikativní v obou RVP PrŠ.	33
7.4 Kompetence sociální a personální, kompetence občanské.	34
7.5 Kompetence pracovní	37
7.5.1 RVP PrŠ 1	37
7.5.2 RVP PrŠ 2	37
7.6 Odborné kompetence v RVP PrŠ 2.	38

8	Obsahy vzdělávání všeobecně vzdělávacích předmětů	39
8.1	Jazyková komunikace, Jazyk a jazyková komunikace	40
8.2	Matematika, Matematika a její aplikace	43
8.3	Informační a komunikační technologie.	45
8.4	Člověk a společnost.	46
8.5	Člověk a příroda (jen PrŠ 2)	47
8.6	Umění a kultura	48
8.7	Člověk a zdraví.	51
9	Obsahy vzdělávání odborných předmětů	53
9.1	Rodinná výchova	53
9.2	Práce v domácnosti.	54
9.3	Výživa a příprava pokrmů.	54
9.4	Odborné zaměření dle dané školy.	55
10	Učební plán včetně poznámek k učebnímu plánu	56
11	Další změny, které je vhodné pro změnu RVP navrhnout	58
12	Závěry analýzy	59

Vysvětlivky

1. Aktuálně platná verze RVP PrŠ 2 neobsahuje ve své zveřejněné verzi číslování stránek. Pro možnost citování využili autoři číslování, které nabízí dokument ve formátu MS Word.
2. Text, který je navržen ke změně, je vyznačen červeně.
3. Nově navržený text je vyznačen zeleně.

Úvod

Praktické školy se v české vzdělávací soustavě objevily v polovině devadesátých let minulého století. Navázaly na krátké trvání tříletých *speciálních rodinných škol*, které byly zřizovány zpravidla jako součást škol vzdělávajících žáky se zdravotním postižením poprvé v roce 1993.

Praktické školy byly zpočátku tříleté. Se změnou školského zákona (č. 561/2004 Sb.) byly tyto tříleté vzdělávací obory (primárně zaměřené na péči o rodinu a vedení domácnosti) nahrazeny praktickou školou jednoletou a praktickou školou dvouletou, jak je známe dodnes:

- Vzdělávací program praktické školy jednoleté (PrŠ 1) je jako jednodušší určen žákům s těžším stupněm zdravotního postižení, než jak je tomu u praktické školy dvouleté (PrŠ 2).
- Profilovými předměty vzdělávacích programů je praktická příprava na péči o sebe sama a o rodinu (Rodinná výchova) a o stravování (Příprava pokrmů) a o domácnost (Práce v domácnosti).
- Poslední z trojice prakticky zaměřených předmětů si volí každá škola podle své zvolené profilace.

Na začátku tisíciletí byla v České republice zahájena kurikulární reforma, jejímž cílem bylo vytvořit pro všechny stupně škol rámcové vzdělávací programy (RVP), které tvoří mantinely pro tvorbu školních vzdělávacích programů (ŠVP) – základního vzdělávacího dokumentu každé školy.

Rámcové vzdělávací programy byly postupně připravovány pro vzdělávání v mateřských školách (RVP pro předškolní vzdělávání), v základních školách (RVP pro základní vzdělávání, RVP pro základní školy speciální) i ve školách středních (RVP pro gymnázia, RVP pro střední odborné vzdělávání).

Rámcový vzdělávací program pro praktické školy byl vydán opatřením ministryně školství v roce 2010 (opatření č. j. 13 155/2010-28, 2010) a je nutné podotknout, že za poslední desetiletí k žádné revizi RVP praktických škol nedošlo.

Přesto, že počet žáků vzdělávajících se v praktických školách je vzhledem k celkovému počtu středoškoláků poměrně marginální (z celkového počtu žáků středních škol v denním studiu ve školním roce 2020/2021 bylo 2 689 žáků praktických škol, což tvoří cca 0,65 %), zaslouží si revizi RVP i tento obor vzdělávání. Danou potřebu pociťuje pedagogická veřejnost zmiňovaných škol zejména z následujících důvodů:

- terminologické změny spolu se změnami v systému „speciálního školství“,
- nesoulad obsahových komponent RVP s aktuálními poznatky pedagogických věd,
- nepoměr mezi obsahovou náročností RVP a možnostmi a schopnostmi žáků studujících na těchto školách.

Národní pedagogický institut aktuálně připravuje návrhy revizí jednotlivých RVP, přičemž projektová výzva Operačního programu VVV financovaného ESF a státním rozpočtem ČR č. 02_19_077 „Podpora dětí a žáků se speciálními vzdělávacími potřebami“ vyzvala k revizi RVP i příjemce těchto projektů.

Projekt „Systémová podpora kariérového poradenství a tranzitních programů žáků se SVP v ČR“ (CZ.02.3.62/0.0/0.0/16_037/0004/021) tento úkol přijal a v jeho rámci bylo mezi pedagogy (zástupci managementů) praktických škol realizováno šetření, které tvoří základ předkládané analýzy.

Návrh revize RVP, který je výstupem výše uvedeného projektu, má dvě části:

- Návrh revize stávajícího RVP – východiskem pro tuto část návrhu je právě níže uvedená analýza.
- Tvorba nové, unikátní části RVP, zaměřené na implementaci tranzitního programu do RVP praktických škol.

Analýza si klade za úkol získat a vyhodnotit názory a zkušenosti pedagogů praktických škol zaměřených na porovnání nároků stávajících RVP a pedagogické reality. Stala se základem pro evaluační případovou studii, jejímž cílem je zhodnotit adekvátnost stávajících RVP vzhledem k aktuální realitě ve vzdělávání žáků těchto škol.

Tuto adekvátnost budou posuzovat zástupci praktických škol v ČR. Zároveň je kladen důraz na předpoklad, že názory respondentů budou zaměřené na jejich praktickou využitelnost a budou vycházet z jejich empirie. Proto nemusí vždy primárně respektovat vazbu na limity RVP či jiných aktuálně platných školských legislativních norem.

kolektiv autorů

Oblasti (části) RVP, v nichž budou navrhovány změny

Jednotlivé kapitoly jsou za sebe řazeny tak, aby odpovídaly struktuře dané problematiky v RVP praktických škol. Obsahují stěžejní oblasti, v nichž realizační tým nastiňuje řešený problém a následně navrhuje změnu, jež se opírá o empirii odborné veřejnosti, působící zejména v praxi. Žitá zkušenost pedagogických pracovníků je tak považována za nosný pilíř při tvorbě předkládaného návrhu.

1 Délka vzdělávání

Pavλίna Baslerová

Jednou ze zásadních diskusí, které probíhaly při přípravě návrhů na změny, bylo, zda délka vzdělávání odpovídá skutečným potřebám žáků těchto škol.

Zejména u praktické školy jednoleté existují závažné pochybnosti, zda roční docházka dokáže efektivně naplnit potenciál žáků. A to zejména v případech, kdy žáci se závažným postižením přecházejí ze základních škol na jiný subjekt střední školy, kdy je tento (v české vzdělávací soustavě nejkratší úsek, který vede k získání stupně vzdělání) zkrácen o mnohdy náročnou etapu adaptace žáka na nové vzdělávací prostředí.

K prodloužení délky vzdělávání na praktických školách jsou využívány následující instituty:

- a) *„Ředitel školy může žákovi, který splnil povinnou školní docházku a který na konci druhého pololetí neprospěl nebo nemohl být hodnocen, povolit opakování ročníku po posouzení jeho dosavadních studijních výsledků a důvodů uvedených v žádosti.“ (školský zákon, § 66 odst. 7)*
- b) *„Podpůrná opatření spočívají v ... úpravě organizace, obsahu, hodnocení, forem a metod vzdělávání a školských služeb, včetně zabezpečení výuky předmětů speciálně pedagogické péče a včetně prodloužení délky středního nebo vyššího odborného vzdělávání až o dva roky.“ (školský zákon, § 16 odst. 9 písm. b)*
- c) *„Pokud to speciální vzdělávací potřeby vyžadují (zejména u žáků z odlišného kulturního prostředí nebo žijících v odlišných životních podmínkách), je možné v případě potřeby prodloužit délku základního, středního a vyššího odborného vzdělávání o 1 rok.“ (příloha č. 1 vyhlášky č. 27/2016 Sb.)*

Setkáváme se se situací, kdy je tato docházka prodlužována už v době nástupu do praktické školy. Prodlužování s sebou nese řadu administrativních povinností a vede ke zvyšování nejistoty z budoucnosti u samotných žáků, jejich rodičů, potažmo pedagogů škol.

Zkušenosti pedagogů ukazují, že značná část žáků setrvává na praktických školách jednoletých i dvouletých déle, než je deklarováno ve vzdělávacích plánech těchto škol. Jedná se o empirii zapojených pedagogů, kterou bude nutno ověřit:

- evaluační případovou studii,
- analýzou statistických dat,
- dotazníkovým šetřením určeným pro ředitele škol.

Pro evaluační případovou studii byla formulována následující otázka:

Souhlasíte s návrhem na prodloužení vzdělávacího programu PrŠ bez možnosti jeho dalšího prodlužování (změnit zásadně délku vzdělávání v tomto typu škol: prodlou-

žit jednoletou PrŠ na dvouletou a dvouletou PrŠ na tříletou s tím, že by nebylo nadále možné prodlužovat docházku do konkrétní PrŠ prostřednictvím doporučení tohoto podpůrného opatření či opakováním ročníku z důvodu „propadnutí“)?

V rámci analýzy statistických dat budou zjišťovány a komparovány počty žáků praktických škol (jednoletých i dvouletých), počty žáků nově nastupujících do prvních ročníků, počty žáků opakujících ročník a věkové složení žáků praktických škol. Předpokládáme, že z uvedených údajů bude možné vysledovat to, zda značná část žáků studuje déle, než je deklarováno ve vzdělávacích plánech těchto škol. Dotazníkovým šetřením budeme zjišťovat zejména důvody, které vedou k opakování ročníku, zda žáci přicházejí z jiných praktických škol a odcházejí na další praktické školy.

2 Cílové skupiny žáků praktických škol

Pavλίna Baslerová

Cílové skupiny žáků praktických škol jsou vymezeny v jednotlivých rámcových vzdělávacích programech (RVP).

V RVP praktické školy jednoleté (PrŠ 1) je cílová skupina žáků vymezena následovně v několika částech textu:

1. V úvodu textu:

„Rámcový vzdělávací program pro obor vzdělání praktická škola jednoletá je určen pro žáky s těžkým stupněm mentálního postižení, souběžným postižením více vadami a autismem, kteří ukončili základní vzdělávání v základní škole speciální podle vzdělávacího programu určeného pro tuto skupinu žáků (Rámcový vzdělávací program pro základní školu speciální, Díl II), případně dobíhajícího Vzdělávacího programu pomocná škola a Rehabilitačního vzdělávacího programu pomocné školy.“ (RVP PrŠ 1, s. 5)

2. V kapitole 1.2 (Specifické principy Rámcového vzdělávacího programu pro obor vzdělání praktická škola jednoletá)

„... umožňuje modifikaci vzdělávacího obsahu pro vzdělávání žáků s mentálním postižením a souběžným dalším zdravotním postižením.“ (RVP PrŠ 1, kap. 1.2, s. 8)

3. V kapitole 2.2 (Podmínky pro přijetí ke vzdělávání v praktické škole)

„Praktická škola je určena žákům s mentálním postižením, autismem a vícečetným postižením, kteří ukončili:

- *povinnou školní docházku v základní škole samostatně zřízené pro žáky se zdravotním postižením;*
- *povinnou školní docházku v základní škole speciální;*
- *povinnou školní docházku, ale nezískali základní vzdělání ani základy vzdělání;*
- *základní vzdělávání na základní škole a z vážných zdravotních důvodů, které jsou v kombinaci s mentálním postižením, se nemohou vzdělávat na jiném typu školy.“ (RVP PrŠ 1, kap. 2.2, s. 9)*

Obdobně je tomu v Rámcovém vzdělávacím programu praktické školy dvouleté (PrŠ 2):

1. V RVP PrŠ 2 se nenachází žádný úvodní text.
2. V kapitole 1.2 (Specifické principy Rámcového vzdělávacího programu pro obor vzdělání praktická škola jednoletá)

„... umožňuje modifikaci vzdělávacího obsahu pro vzdělávání žáků s mentálním postižením a souběžným dalším zdravotním postižením“ (RVP PrŠ 2, kap. 1.2, s. 6)

3. V kapitole 2.2 (Podmínky pro přijetí ke vzdělávání v praktické škole)

„Praktická škola dvouletá je určena žákům se středně těžkým mentálním postižením, případně lehkým mentálním postižením v kombinaci s dalším zdravotním postižením, kteří ukončili:

- *povinnou školní docházku v základní škole samostatně zřízené pro žáky se zdravotním postižením;*
- *povinnou školní docházku v základní škole speciální;*
- *povinnou školní docházku, ale nezískali základní vzdělání;*
- *základní vzdělání v základní škole a z vážných zdravotních důvodů, které jsou v kombinaci s mentálním postižením, se nemohou vzdělávat na jiném typu školy.“ (RVP PrŠ 2, kap. 2.2, s. 8)*

Z uvedeného je zřejmé, že vymezení cílových skupin obou oborů vzdělávání je v různých částech textu nejednotné.

Poněkud vágní vymezení cílové skupiny žáků obou oborů vzdělávání umožňuje poměrně vysokou „kreativitu“ u zdůvodnění, která popisují splnění podmínek pro přijetí do těchto oborů vzdělávání. Na druhou stranu nejednoznačnost vymezení cílové skupiny (spolu s terminologickými problémy, s nimiž se speciální pedagogika v posledních desetiletích potýká) může komplikovat přijetí žáka do oboru vzdělávání, které odpovídá jeho možnostem a schopnostem.

Jednou z oblastí, které byly diskutovány v rámci přípravy návrhu na změnu RVP, byla tak i problematika formulace cílové skupiny.

Pro šetření v rámci evaluační případové studie byl zvolen text uvedený v následujících tabulkách.

Tab. 1 Změny v popisu cílové skupiny PrŠ 1

Původní text	Navrhovaný text
Rámcový vzdělávací program pro obor vzdělání praktická škola jednoletá je určen pro žáky s těžkým stupněm mentálního postižení, souběžným postižením více vadami a autismem, kteří ukončili základní vzdělávání v základní škole speciální podle vzdělávacího programu určeného pro tuto skupinu žáků	... kteří dosáhli stupně vzdělání: základy vzdělání, výjimečně i základního vzdělání, případně neukončili žádný stupeň vzdělání
umožňuje modifikaci vzdělávacího obsahu pro vzdělávání žáků s mentálním postižením a souběžným dalším zdravotním postižením	... postižením včetně autismu
Jsou funkčním článkem systému vzdělávání žáků se středně těžkým a těžkým mentálním postižením , autismem a vícečetným postižením a dávají jim možnost získat střední vzdělání.	... žáků s mentálním postižením, autismem...
základní vzdělávání na základní škole a z vážných zdravotních důvodů, které jsou v kombinaci s mentálním postižením , se nemohou vzdělávat na jiném typu školy.	Navrhujeme vyřadit kombinaci MP – může jít o žáka s kombinací jiných těžkých postižení (např. hluchoslepota).
RVP pro praktické školy stanoví podmínky pro vzdělávání žáků s mentálním postižením v kombinaci s jiným zdravotním postižením (tělesným, zrakovým, sluchovým, vadami řeči a žáků s autismem) .	v kombinaci zdravotních postižení bez mentálního postižení a žáků s autismem, jejichž závažná symptomatika neumožňuje jejich vzdělávání na jiném druhu škol

Tab. 2 Změny v popisu cílové skupiny PrŠ 2

Původní text	Navrhovaný text
umožňuje modifikaci vzdělávacího obsahu pro vzdělávání žáků s mentálním postižením a souběžným dalším zdravotním postižením	... postižením včetně autismu.
Rámcový vzdělávací program pro obor vzdělání praktická škola dvouletá dává možnost získat střední vzdělání žákům se středně těžkým stupněm mentálního postižení, případně s lehkým mentálním postižením v kombinaci s dalším zdravotním postižením, které jim znemožňuje vzdělávání na jiném typu střední školy.	... žákům s mentálním postižením, autismem a vícečetným postižením, které jim...
Praktická škola dvouletá je určena žákům se středně těžkým mentálním postižením, případně lehkým mentálním postižením v kombinaci s dalším zdravotním postižením, kteří ukončili:	... žákům s mentálním postižením, autismem a vícečetným postižením, kteří ukončili:
základní vzdělání v základní škole a z vážných zdravotních důvodů, kteří jsou v kombinaci s mentálním postižením, se nemohou vzdělávat na jiném typu školy	Navrhujeme odstranit a nenahrazovat.
Pojetí středního vzdělávání: Vytváří předpoklady pro plnoprávní osobní a občanský život a přípravu na výkon povolání nebo pracovní činnosti. Obsah, formy a metody středního vzdělávání jsou přizpůsobeny vzdělávání žáků se vzdělávání žáků s postižením	... vzdělávání žáků s potřebou podpůrných opatření z důvodu existujícího zdravotního postižení

3 Specifické principy využitelné při tvorbě RVP PrŠ

Klára Geislerová

Z komparace různých RVP různých oborů středního vzdělávání vyplývají rozdíly, které je nutné akcentovat při tvorbě RVP PrŠ.

Např. v oborech E středního vzdělávání, které mají k praktickým školám nejbližší, je uvedeno: „RVP kladou důraz na význam všeobecného vzdělání pro rozvoj žáků a na jeho průpravnou funkci pro odborné vzdělávání a pro získání kompetencí potřebných k výkonu povolání. Všeobecné vzdělávání je důležité pro celoživotní vzdělávání (učení), pro porozumění současným jevům ve společnosti i rychlému vývoji vědy a techniky a pro přizpůsobení se měnícím se životním i pracovním podmínkám.“ (RVP pro obor vzdělání 29-51-E/02 Potravinářské práce, s. 3)

„Záměrem středního odborného vzdělávání je připravit žáka, na úrovni odpovídající jeho vstupním učebním předpokladům a osobním schopnostem a v návaznosti na předchozí vzdělávání, na úspěšný, smysluplný a odpovědný osobní, občanský i pracovní život v podmínkách měnícího se světa.“ (RVP pro obor vzdělání 29-51-E/02 Potravinářské práce, s. 5)

V oborech J středního vzdělávání, které už svým pojetím navazují na RVP ZV pro žáky bez minimální doporučené úrovně očekávaných výstupů, je vymezení podobné, ale rozšířené:

„RVP kladou důraz na význam všeobecného vzdělání pro rozvoj žáků a pro porozumění současným jevům ve společnosti i rychlému vývoji vědy a techniky, na jeho průpravnou funkci pro odborné vzdělávání a celoživotní vzdělávání (učení). Všeobecné vzdělávání navazuje na RVP ZV. Je zaměřeno na rozvoj komunikativních kompetencí v českém jazyce, čtenářské a funkční gramotnosti, na matematické vzdělávání a finanční gramotnost, na rozvoj vědomostí, dovedností a postojů důležitých pro osobní a občanský život.“ (RVP pro obor vzdělání 75-41-J/01 Pečovatelské služby, s. 3)

„Záměrem středního odborného vzdělávání je připravit žáka, na úrovni odpovídající jeho vstupním učebním předpokladům a osobním schopnostem a v návaznosti na předchozí vzdělávání, na úspěšný, smysluplný a odpovědný osobní, občanský i pracovní život v podmínkách měnícího se světa.“ (RVP pro obor vzdělání 75-41-J/01 Pečovatelské služby, s. 5)

Druhý citovaný odstavec, který vytyčuje záměr středního odborného vzdělávání, se shoduje v RVP oborů E, J, H i M.

V charakteristice RVP pro obor H jsou znát odchylky, kdy je důraz kladen na kompetence potřebné k výkonu povolání. Obory H a M jsou definovány shodně.

„RVP kladou důraz na význam všeobecného vzdělání pro rozvoj žáků a na jeho průpravnou funkci pro odborné vzdělávání a pro získání kompetencí potřebných k výkonu povolání. Všeobecné vzdělávání je důležité pro celoživotní vzdělávání (učení), pro porozumění současným jevům ve společnosti i rychlému vývoji vědy a techniky a pro přizpůsobení se měnícím se životním i pracovním podmínkám. (RVP pro obor vzdělání 29-53-H/01 Pekař, s. 3)

„RVP kladou důraz na význam všeobecného vzdělání pro rozvoj žáků a na jeho průpravnou funkci pro odborné vzdělávání a pro získání kompetencí potřebných k výkonu povolání. Všeobecné vzdělávání je důležité pro celoživotní vzdělávání (učení), pro porozumění současným jevům ve společnosti i rychlému vývoji vědy a techniky a pro přizpůsobení se měnícím se životním i pracovním podmínkám.“ (RVP pro obor vzdělání 65-42-M/02 Cestovní ruch, s. 3)

Samozřejmě velkým rozdílem oproti předchozím oborům středního vzdělávání jsou RVP pro gymnázia, kde je důraz kladen na vzdělávání, které má následně umožnit vzdělávání na dalších stupních vzdělávání:

„Vzdělávání ve čtyřletých gymnáziích a na vyšším stupni víceletých gymnázií má žáky vybavit klíčovými kompetencemi a všeobecným rozhledem na úrovni středoškolsky vzdělaného člověka a tím je připravit především pro vysokoškolské vzdělávání a další typy terciárního vzdělávání, profesní specializaci i pro občanský život. Gymnázium má vytvářet náročné a motivující studijní prostředí, v němž žáci musí mít dostatek příležitostí osvojit si stanovenou úroveň klíčových kompetencí, tzn. osvojit si některé důležité vědomosti, dovednosti, postoje a hodnoty a dokázat je využívat v osobním, občanském i profesním životě. (RVP pro gymnázia, s. 8)

Na rozdíl od všech výše uvedených příkladů středního vzdělávání je v RVP PrŠ uvedeno:

„Praktická škola jednoletá doplňuje a rozšiřuje žákům teoretické i praktické dovednosti získané v průběhu povinné školní docházky. Za předpokladu respektování individuálních zvláštností a schopností žáků je vzdělávací proces zaměřen na rozvoj komunikačních dovedností a dosažení nejvyšší možné míry samostatnosti a nezávislosti na péči druhých osob. Poskytuje přípravu na osvojení manuálních dovedností a jednoduchých činností využitelných v oblastech praktického života, které absolventům usnadní integraci do společnosti. Cílem vzdělávání v praktické škole jednoleté je především zvýšení kvality života absolventů, kterým se v rámci jejich individuálních schopností nabízí možnost uplatnit se přiměřeným výkonem v chráněných pracovištích a při pomocných pracích v různých profesních oblastech.“ (RVP PrŠ 1, s. 5)

„Vzdělávání umožňuje žákům osvojení vědomostí a dovedností potřebných k výkonu konkrétních jednoduchých činností v různých profesních oblastech i v každodenním životě a je v souladu s individuálními potřebami a psychickými i fyzickými možnostmi žáků.“ (RVP PrŠ 1, s. 11)

„Praktická škola dvouletá doplňuje a rozšiřuje všeobecné vzdělání dosažené v průběhu povinné školní docházky. Vzdělávací proces je zaměřen na získání základních pracovních dovedností, návyků a pracovních postupů potřebných v každodenním i v budoucím pracovním životě. Poskytuje základy odborného vzdělání a manuálních dovedností v oboru dle zaměření přípravy a vedoucích k profesnímu uplatnění. Získané dovednosti mohou žáci také využít v dalším vzdělávání.“ (RVP PrŠ 2, s. 7)

Jak vyplývá z výše uvedené komparace, cílem vzdělávání žáků v praktických školách není předprofesní příprava jako taková, případně příprava na další stupeň vzdělávání, ale zvýšení kvality života žáků, a to dosažením co nejvyšší možné samostatnosti v úkonech každodenního života, dále získání základních pracovních návyků a dovedností, které by mohli absolventi praktických škol využít v dalším životě. Vzhledem k tomu, že jednak uplatnění na trhu práce je pro absolventy praktických škol problematické a jednak je i nízká dostupnost různých sociálních služeb typu stacionáře, chráněná či podporovaná pobytová zařízení, měl by se v rámci RVP PrŠ více klást důraz na mechanismy, které mohou šance na uplatnění či umístění výrazně zvýšit – např. implementací tranzitního programu do RVP PrŠ.

Specifikem obou RVP PrŠ je tedy důraz na co nejvyšší samostatnost v každodenním životě a získání základních pracovních návyků a dovedností než na předprofesní přípravu.

V současném textu obou RVP PrŠ je tedy potřeba navrhnout několik změn, které budou odrážet výše uvedené. V této kapitole se konkrétně jedná o specifika RVP.

Tab. 3 Změna navrhovaná v kapitole 1.2 Specifické principy Rámcového vzdělávacího programu pro obor vzdělání praktická škola jednoletá (dále jen RVP PrŠ 1), s. 8

Původní text (aktuálně platný)	Navrhovaný text
Vzdělávací proces se přizpůsobuje úrovni psychických a fyzických schopností žáků. Vzhledem k variabilitě schopností, úrovni vědomostí a dovedností je nezbytné při vzdělávání respektovat pedagogické zásady, zásady přiměřenosti učiva a názornosti a uplatňovat individuální přístupy odpovídající osobnostním specifikům žáků za přispění podpůrných opatření.	Vzdělávací proces se přizpůsobuje úrovni psychických a fyzických schopností žáků. Ve vzdělávání je třeba respektovat individuální možnosti a potřeby žáků zohledňující variabilitu jejich schopností a za přispění podpůrných opatření používat odpovídající pedagogické zásady.
Navrhovaná změna reflektuje změnu v pořadí priorit ve vzdělávání tak, aby odpovídaly cílové skupině žáků a současnému speciálně pedagogickému vědění a uvažování.	

Tab. 4 Změna navrhovaná v kapitole 3.1 Pojetí středního vzdělávání, s. 11, PrŠ 1

Původní text (aktuálně platný)	Navrhovaný text
<p>...</p> <p>Vzdělávání umožňuje žákům osvojení vědomostí a dovedností potřebných k výkonu konkrétních jednoduchých činností v různých profesních oblastech i v každodenním životě a je v souladu s individuálními potřebami a psychickými i fyzickými možnostmi žáků. Důraz je kladen především na vypěstování kladného vztahu k práci, na rozvoj komunikačních dovedností, výchovu ke zdravému životnímu stylu, dosažení maximální možné míry samostatnosti a posílení sociální integrace.</p>	<p>...</p> <p>Vzdělávání umožňuje žákům osvojení vědomostí a dovedností potřebných k výkonu konkrétních jednoduchých činností v různých profesních oblastech i v každodenním životě a je v souladu s individuálními potřebami a psychickými i fyzickými možnostmi žáků. Cílem je dosáhnout u žáků maximální možné míry samostatnosti, rozvoje sociálně komunikačních dovedností, kladného vztahu k práci, posílení sociální integrace a návyků vedoucích ke zdravému životnímu stylu.</p>
<p>Navrhovaná změna koresponduje s aktuálními speciálněpedagogickými principy, a tudíž jsou uvedené priority přeházeny ve svém pořadí, a to z hlediska jejich důležitosti.</p>	

Tab. 5 Změna navrhovaná v kapitole 1.2 Specifické principy Rámcového vzdělávacího programu pro obor vzdělání praktická škola dvouletá (dále jen RVP PrŠ 2), s. 6

Původní text (aktuálně platný)	Navrhovaný text
<p>Edukační proces je organizován tak, aby odpovídal psychickým i tělesným schopnostem žáků a respektoval jejich individuální zvláštnosti a specifické potřeby.</p>	<p>Ve vzdělávání je třeba respektovat individuální možnosti a potřeby žáků zohledňující variabilitu jejich schopností a za přispění podpůrných opatření používat odpovídající pedagogické zásady.</p>
<p>Navrhovaná změna reflektuje změnu v pořadí priorit ve vzdělávání tak, aby odpovídaly cílové skupině žáků a současnému speciálněpedagogickému vědění a vnímání.</p>	

Tab. 6 Změna navrhovaná v kapitole 3.1 Pojetí středního vzdělávání, s. 9, PrŠ 2

Původní text (aktuálně platný)	Navrhovaný text
<p>Vzdělávání v praktické škole dvouleté umožňuje žákům osvojení vědomostí a dovedností potřebných k výkonu konkrétních činností v různých profesních oblastech i v každodenním životě a získat základy odborného vzdělávání a manuálních dovedností v oboru podle zaměření přípravy.</p> <p>Vzdělávání je v souladu s individuálními potřebami a psychickými i fyzickými možnostmi žáků. Důraz je kladen především na vypěstování kladného vztahu k práci, na rozvoj komunikačních dovedností, výchovu ke zdravému životnímu stylu, dosažení maximální možné míry samostatnosti a posílení sociální integrace.</p>	<p>Vzdělávání v praktické škole dvouleté umožňuje žákům osvojení vědomostí, dovedností a návyků potřebných k výkonu konkrétních činností v různých profesních oblastech i v každodenním životě a získat základy odborného vzdělávání a manuálních dovedností v oboru podle zaměření přípravy.</p> <p>Vzdělávání je v souladu s individuálními potřebami a psychickými i fyzickými možnostmi žáků. Cílem je dosáhnout maximální možné míry samostatnosti, rozvoje sociálně komunikačních dovedností, kladného vztahu k práci, posílení sociální integrace a návyků vedoucích ke zdravému životnímu stylu.</p>
<p>Navrhovaná změna koresponduje s aktuálními speciálně pedagogickými principy, a tudíž jsou uvedené priority přeházeny ve svém pořadí, a to z hlediska jejich důležitosti.</p>	

Tab. 7 Změna navrhovaná v kapitole 3.2 Cíle středního vzdělávání, s. 9, PrŠ 2

Původní text (aktuálně platný)	Navrhovaný text
<p>V praktické škole dvouleté se usiluje o naplnění těchto cílů:</p> <ul style="list-style-type: none"> ■ rozšiřovat a prohlubovat u žáků poznatky získané v základním vzdělávání; ■ upevňovat a dále rozvíjet klíčové kompetence žáků, zkvalitnit jejich vědomosti, dovednosti a formovat jejich postoje; ■ podněcovat žáky k tvořivému myšlení, logickému uvažování a samostatnému řešení problémů; ■ ... 	<p>V praktické škole dvouleté se usiluje o naplnění těchto cílů:</p> <ul style="list-style-type: none"> ■ rozšiřovat a prohlubovat u žáků poznatky získané v základním vzdělávání; ■ upevňovat a dále rozvíjet klíčové kompetence žáků, zkvalitnit jejich vědomosti, dovednosti a návyky a formovat jejich postoje; ■ podněcovat žáky k tvořivému myšlení, logickému uvažování a samostatnému řešení problémů; ■ ...
<p>Navrhovaná změna rozšiřuje vytyčení cílů vzdělávání o nezbytnou součást – návyky.</p>	

Specifika obou RVP PrŠ se tak promítnou do všech kapitol Analýzy a do všech návrhů revizí RVP PrŠ.

4 Podmínky pro přijetí a ukončení studia

Petra Havránková

V této kapitole jsou uvedena fakta týkající se aktuálně platných norem upravujících parametry přijímání žáků ke studiu a podmínek ukončování studia a zároveň zkušenosti autorů, vedoucí k vytvoření návrhu na změnu těchto skutečností.

4.1 Podmínky pro přijetí žáka ke studiu

Podmínky pro přijetí žáků do praktické školy jsou vymezeny v jednotlivých rámcových vzdělávacích programech a v zákoně č. 561/2004 Sb., o předškolním, základním, středním, vyšším odborném a jiném vzdělávání (školský zákon), ve znění pozdějších předpisů, především v § 59 a § 60 a ve vyhlášce č. 353/2016 Sb., o přijímacím řízení ke střednímu vzdělávání.

V RVP praktické školy jednoleté i dvouleté jsou podmínky pro přijetí žáků vymezeny následovně v kapitole 2.2.

„Praktická škola jednoletá je určena žákům s mentálním postižením, autismem a vícečetným postižením, kteří ukončili:

- *povinnou školní docházku v základní škole samostatně zřízené pro žáky se zdravotním postižením;*
- *povinnou školní docházku v základní škole speciální;*
- *povinnou školní docházku, ale nezískali základní vzdělání ani základy vzdělání;*
- *základní vzdělávání na základní škole a z vážných zdravotních důvodů, které jsou v kombinaci s mentálním postižením, se nemohou vzdělávat na jiném typu školy.“* (RVP PrŠ 1, kap. 2.2, s. 9)

„Praktická škola dvouletá je určena žákům se středně těžkým mentálním postižením, případně lehkým mentálním postižením v kombinaci s dalším zdravotním postižením, kteří ukončili:

- *povinnou školní docházku v základní škole samostatně zřízené pro žáky se zdravotním postižením;*
- *povinnou školní docházku v základní škole speciální;*
- *povinnou školní docházku, ale nezískali základní vzdělání ani základy vzdělání;*

- *základní vzdělávání na základní škole a z vážných zdravotních důvodů, které jsou v kombinaci s mentálním postižením, se nemohou vzdělávat na jiném typu školy.*“ (RVP PrŠ 2, kap. 2.2, s. 7)

Z jednotlivých citací vyplývá, že:

- **v RVP praktické školy jednoleté není specifikováno, pro jakou úroveň mentálního postižení žáků je studium určeno;**
- **RVP praktické školy dvouleté neudává cílovou skupinu žáků s autismem.**

Pro přijetí žáků jsou v RVP vymezeny i zdravotní požadavky na žáka. Tyto požadavky jsou totožné pro praktickou školu jednoletou a praktickou školu dvouletou, odlišují se jen slovními formulacemi v jednotlivých RVP.

K výše citovaným podmínkám pro přijetí jsou v obou RVP definovány i zdravotní požadavky k přijetí.

V RVP PrŠ 1 jsou zdravotní požadavky pro přijetí vymezeny takto:

„V praktické škole jednoleté se vzdělávají žáci s různými druhy a s různou mírou závažnosti zdravotního postižení. Vzhledem k tomu musí být zdravotní způsobilost žáků ke vzdělávání v odborných činnostech a oborech podle zaměření školy posouzena odborným lékařem. Na základě jeho doporučení budou na žáky stanoveny požadavky, které budou důsledně respektovat jejich individuální zvláštnosti, zdravotní stav a specifické problémy vyplývající z povahy a stupně postižení.“ (RVP PrŠ 1, kap. 2.2, s. 9)

V RVP PrŠ 2 jsou zdravotní požadavky pro přijetí vymezeny obdobně:

„V praktické škole dvouleté se vzdělávají žáci s různou mírou závažnosti rozličných zdravotních postižení. Vzhledem k tomu musí být zdravotní způsobilost žáků ke vzdělávání v odborných činnostech a oborech podle zaměření školy posouzena odborným lékařem. Na základě jeho doporučení budou stanoveny požadavky na žáky, které budou důsledně respektovat jejich individuální zvláštnosti, zdravotní stav a specifické problémy vyplývající z povahy a stupně postižení.“ (RVP PrŠ 2, kap. 2.2, s. 7)

Stávající RVP praktické školy jednoleté i dvouleté podmínky (jak v cílové skupině, tak i ve zdravotních požadavcích) pro přijetí do obou typů škol vidí stejně.

Od doby platnosti stávajících RVP PrŠ se výrazně změnilo složení žáků v obou typech praktických škol. Před lety se hlásili hlavně žáci, kteří ukončili povinnou školní docházku v základní škole samostatně zřízené pro žáky se zdravotním postižením. V dnešní době to jsou hlavně žáci, kteří ukončili povinnou školní docházku v základní škole speciální. Přibylo tak žáků s těžkým postižením a původně uvedená charakteristika uvedená v obou RVP již neodpovídá aktuálnímu složení žáků obou typů škol. Toto zjištění odpovídá empirii navrhovatelů (dlouholetých vyučujících na tomto typu škol). Tuto empirii bude nutné ověřit, proto je plánováno šetření mezi řediteli praktických škol zabývající se mimo jiné skladbou žáků na praktických školách.

V připravovaném návrhu na změnu v RVP budou navrženy tyto úpravy týkající se podmínek přijímání žáků do PrŠ 1 a PrŠ 2 zejména v oblasti cílové skupiny žáků:

Tab. 8 Změny navrhované v kapitole „Podmínky pro přijetí ke vzdělávání v praktické škole jednoleté“

Původní text (aktuálně platný)	Navrhovaný text
<p>„Praktická škola je určena žákům s mentálním postižením, autismem a vícečetným postižením, kteří ukončili</p> <p>.....</p> <ul style="list-style-type: none"> ■ základní vzdělávání na základní škole a z vážných zdravotních důvodů, které jsou v kombinaci s mentálním postižením, se nemohou vzdělávat na jiném typu školy“ 	<p>„Praktická škola je určena žákům s mentálním postižením, autismem a vícečetným postižením, kteří ukončili</p> <p>.....</p> <ul style="list-style-type: none"> ■ základní vzdělávání na základní škole a z vážných zdravotních důvodů, které jsou v kombinaci s jiným závažným postižením, se nemohou vzdělávat na jiném typu školy“
<p>Důvodem k navrhované změně je fakt, že i například kombinace závažného tělesného postižení s postižením smyslovým či s těžkými dopady PAS může žáka vyloučit z možnosti pokračovat ve středoškolském vzdělávání na jiném typu školy, případně může být vhodným mezistupněm mezi základním vzděláváním a jinou, náročnější střední školou.</p>	

Tab. 9 Změny navrhované v kapitole „Podmínky pro přijetí ke vzdělávání v praktické škole dvouleté“

Původní text (aktuálně platný)	Navrhovaný text
<p>Praktická škola dvouletá je určena žákům se středně těžkým mentálním postižením, případně lehkým mentálním postižením v kombinaci s dalším zdravotním postižením, kteří ukončili:</p> <ul style="list-style-type: none"> ■ Jestliže je praktická škola jednoletá otevřená žákům se všemi stupni mentálního postižení, není logické, aby dvouletý (náročnější) program byl určen jen žákům se středně těžkým mentálním postižením. ■ povinnou školní docházku v základní škole samostatně zřízené pro žáky se zdravotním postižením; 	<p>Praktická škola dvouletá je určena žákům s mentálním postižením, autismem a vícečetným postižením, kteří ukončili:</p> <ul style="list-style-type: none"> ■ povinnou školní docházku v základní škole samostatně zřízené podle § 16 odst. 9 školského zákona
<p>Navrhovaná změna koresponduje se změnou školského zákona v roce 2015 (novela ŠZ č. 82/2015Sb)</p>	
<ul style="list-style-type: none"> ■ základní vzdělání v základní škole a z vážných zdravotních důvodů, které jsou v kombinaci s mentálním postižením, se nemohou vzdělávat na jiném typu školy 	<ul style="list-style-type: none"> ■ základní vzdělávání na základní škole a z vážných zdravotních důvodů, které jsou v kombinaci s jiným závažným postižením, se nemohou vzdělávat na jiném typu školy
<p>Důvodem k navrhované změně je fakt, že i například kombinace závažného tělesného postižení s postižením smyslovým či s těžkými dopady poruch autistického spektra může žáka vyloučit z možnosti pokračovat ve středoškolském vzdělávání na jiném typu školy, případně může být vhodným mezistupněm mezi základním vzděláváním a jinou, náročnější střední školou.</p>	

4.2 Přijímací řízení na praktických školách

Volba způsobu přijímacího řízení je v kompetenci každé školy. Praktické školy jsou mnohdy jedinou vzdělávací příležitostí pro žáky s těžkým postižením. Často je (hlavně v menších aglomeracích) dostupnost těchto středních škol determinována zejména nižší mobilitou potenciálních žáků. I proto si řada škol vzdělávajících tyto žáky v základním vzdělávání rozšiřuje své portfolio o zřízení praktické školy.

Například v Pardubickém kraji bylo v roce 2010 zřízeno 5 praktických škol, aktuálně jich funguje 10.

Tyto školy pak často přijímají ke studiu všechny uchazeče na základě podané přihlášky (spolu s doporučením odborného lékaře). Ve velkých městech (spíše než v těch malých či středních) se můžeme častěji setkat s nedostatkem kapacity těchto škol, proto přistupují k různým formám přijímacího řízení.

V rámci projektu bude realizováno dotazníkové šetření mezi řediteli praktických škol, ve kterém bude rovněž zjišťováno, zda a jakým způsobem realizují přijímací zkoušky a jakou podobu má v jejich školách přijímací řízení.

4.3 Způsob ukončování vzdělávání a doklad o dosaženém stupni vzdělání

Způsob ukončení středního vzdělávání je přesně dán § 58 odst. 2 zákona č. 561/2004 Sb., ve znění pozdějších předpisů.

I oba RVP mají k tomuto tématu shodný text, který vychází nejen ze školského zákona, ale i z vyhlášky č. 47/2005 Sb., o ukončování vzdělávání ve středních školách závěrečnou zkouškou a o ukončování vzdělávání v konzervatoři absolutoriem. V RVP je vymezen následovně:

„Vzdělávání se ukončuje závěrečnou zkouškou; dokladem o dosažení stupně vzdělání je vysvědčení o závěrečné zkoušce.

Závěrečná zkouška v oborech vzdělání, v nichž se dosahuje stupně střední vzdělání, se skládá z ústní teoretické zkoušky z odborných předmětů a z praktické zkoušky z odborných předmětů. Obsah a organizace závěrečné zkoušky se řídí platnými předpisy.

Úspěšným ukončením vzdělávacího programu žák získá střední vzdělání.“ (RVP pro PrŠ 1, kap. 2.3, s. 9–10; RVP pro PrŠ 2, kap. 2.3, s. 7)

Z výše uvedeného vyplývá, že žák získá jako doklad o dosažení středního vzdělání vysvědčení o závěrečné zkoušce. Tato skutečnost je dána i vyhláškou č. 3/2015 Sb., o některých dokladech o vzdělávání.

V rámci šetření bude zjišťováno, jakým způsobem žáci ukončují studium na praktické škole a jak často dochází k řetězení studia na různých praktických školách.

5 Popis uplatnitelnosti absolventa na trhu práce

Petra Havránková

O uplatnitelnosti absolventa praktické školy jednoleté a dvouleté se RVP zmiňuje v kapitole 2.4 na s. 10, resp. 8.

Uplatnitelnost absolventa na trhu práce je v RVP praktické školy jednoleté vymezena následovně:

„Absolventi praktické školy jednoleté se mohou v rámci svých možností a individuálních schopností uplatnit při pomocných pracích pro oblast služeb a výroby (např. ve zdravotnictví, v sociálních a komunálních službách, ve výrobních podnicích, v zemědělství), případně na chráněných pracovištích.“ (RVP PrŠ 1, kap. 2.4, s. 10)

Text v RVP pro praktickou školu dvouletou:

„Absolventi praktické školy dvouleté jsou připravováni pro jednoduché pracovní činnosti v oblasti služeb a výroby (např. v sociálních a komunálních službách, ve zdravotnictví, ve výrobních podnicích, v zemědělství), případně k pokračování v dalším vzdělávání.“ (RVP PrŠ 2, kap. 2.4, s. 8)

Z jednotlivých citací vyplývá, že:

- absolventi praktické školy jednoleté jsou v RVP vnímáni tak, že by měli být dle individuálních schopností a možností schopni pomocných prací na otevřeném nebo na chráněném trhu práce;
- absolventi praktické školy dvouleté by měli zvládat jednoduché pracovní činnosti nebo pokračovat ve vzdělávání. O chráněném trhu práce se tu nehovoří.

Jak jsme již uváděli v kapitole 4 (Podmínky pro přijetí a ukončení studia), výrazně se změnilo složení žáků v obou typech praktických škol. Tuto empirii budeme ověřovat i v souvislosti s touto kapitolou. Bude šetřeno mezi řediteli praktických škol. Dotazovat se budeme na to, jaká je další životní či vzdělávací dráha jejich absolventa praktické školy při ukončení řádného studia.

V připravovaném návrhu na změnu v RVP budou navrženy úpravy týkající se upřesnění a úpravy nové terminologie:

Tab. 10 Změny navrhované v kapitole „Popis uplatnitelnosti žáků na trhu práce v praktické škole dvouleté“

Původní text (aktuálně platný)	Navrhovaný text
<p>„Absolventi praktické školy dvouleté jsou připravováni pro jednoduché pracovní činnosti v oblasti služeb a výroby např. v sociálních a komunálních službách, ve zdravotnictví, ve výrobních podnicích, v zemědělství), případně k pokračování v dalším vzdělávání.“</p>	<p>„Absolventi praktické školy dvouleté jsou připravováni pro jednoduché pracovní činnosti v oblasti služeb a výroby na otevřeném či chráněném trhu práce, např. v sociálních a komunálních službách, ve zdravotnictví, ve výrobních podnicích, v zemědělství), případně k pokračování v dalším vzdělávání.“</p>
<p>Důvodem k navrhované změně je již zmíněná změna složení žáků, a to hlavně praktických škol dvouletých. V rámci projektu Systémová podpora kariérového poradenství a tranzitních programů žáků se SVP v ČR je zapojení žáků praktických škol na otevřeném či chráněném trhu práce podporováno.</p>	

6 Průřezová témata

Petra Havránková

V této kapitole se budeme zabývat fakty, která se týkají průřezových témat, podmínkami jejich výběru a zároveň zkušenostmi autorů, vedoucími k vytvoření návrhu na změnu těchto skutečností.

6.1 Nejednotnost terminologie v rámci průřezových témat a dalších souvisejících textů

V průřezových tématech se v obou RVP pro praktické školy objevily nejasnosti v terminologii. Tyto nejasnosti se prolínají celým RVP. První nejasnost je v rámci obsahu, další nejasnosti jsou v samotné části průřezových témat a poslední v části s názvem Struktura ŠVP PrŠ a obsah jednotlivých částí.

6.1.1 Nejasnosti v názvech průřezových témat

Přehled prvních nejasností v RVP pro PrŠ 1.

V obsahu RVP pro PrŠ 1 je na s. 3 napsáno jako čtvrté průřezové téma *Výchova pro vstup do světa práce*.

„6 Průřezová témata

- 6.1 Osobnostní a sociální výchova
- 6.2 Člověk a životní prostředí
- 6.3 Mediální výchova
- 6.4 Výchova pro vstup do světa práce“

(RVP PrŠ 1, s. 3)

Zároveň se však na s. 34 v charakteristice průřezových témat v textu, kde se témata vymezují, objevuje název *Člověk a svět práce*.

„Ve vzdělávání v praktické škole jednoleté jsou vymezena tato průřezová témata:

- Osobnostní a sociální výchova
- Člověk a životní prostředí

- *Mediální výchova*
- *Člověk a svět práce*

(RVP PrŠ 1, kap. 6, s. 34)

Nakonec na s. 36 je název průřezového tématu opět *Výchova pro vstup do světa práce*. Je tedy stejný jako v obsahu.

Takové pochybení se objevilo i v RVP pro PrŠ 2. Jde opět o název průřezového tématu. Název průřezového tématu je jiný, než je uvedeno v obsahu, zároveň i v charakteristice průřezového tématu, kde jsou vymezena témata, a také v názvu jednotlivých průřezových témat.

Ukázka nesrovnalostí. První nesrovnalost v obsahu RVP pro PrŠ 2 na s. 3.

„6 Průřezová témata

- 6.1 *Osobnostní a sociální výchova*
- 6.2 *Výchova demokratického občana*
- 6.3 *Člověk a životní prostředí*
- 6.4 *Mediální výchova*
- 6.5 *Výchova k práci a zaměstnanosti*

Další nesrovnalost se nachází v kapitole šest v charakteristice průřezového tématu na s. 33.

„Ve vzdělávání v praktické škole dvouleté jsou vymezena tato průřezová témata:

- *Osobnostní a sociální výchova*
- *Výchova demokratického občana*
- *Environmentální výchova*
- *Mediální výchova*
- *Výchova k práci a zaměstnanosti*

Jak je vidět, nesedí název třetího průřezového tématu, a to *Člověk a životní prostředí*, respektive *Environmentální výchova*.

6.1.2 Nejednotnost v používání pojmů

Další pochybení představují u obou RVP terminologické nejasnosti v rámci pojmu „tematické okruhy“ vs. „tematické celky“. V charakteristice průřezového tématu na s. 34 v RVP pro PrŠ 1 a na s. 33 v RVP pro PrŠ 2 se vyskytuje pojem „vzdělávací oblasti“ a v jednotlivých průřezových tématech je uváděn pojem „tematické celky“.

Dále v kapitole 10.2 *Struktura ŠVP PrŠ a obsah jednotlivých částí* se znovu v třetí části této kapitoly objevuje pojem „tematické okruhy“.

Následuje ukázka těchto nesrovnalostí v RVP pro praktickou školu jednoletou. Obdobně je však tento problém v RVP i u praktické školy dvouleté.

„Obsah průřezových témat je rozpracován do **tematických okruhů** a každý tematický okruh nabízí další činnosti a náměty.“ (RVP PrŠ 1, kap. 6, s. 34)

„**Tematickými celky** Osobnostní a sociální výchovy jsou Osobnostní rozvoj a Sociální rozvoj.“ (RVP PrŠ 1, kap. 6.1, s. 35)

- „začlenění průřezových témat: výčet vybraných průřezových témat a jejich **tematických okruhů**; uvedení, v jakém ročníku, vyučovacím předmětu a jakou formou jsou tematické okruhy průřezových témat realizovány“ (RVP PrŠ 1, kap. 10.2, s. 46)

V připravovaném návrhu na změnu v RVP budou navrženy úpravy týkající se těchto nesrovnalostí v RVP PrŠ 1 a RVP PrŠ 2.

Naše doporučení ohledně termínu **okruhů** nebo **celků**: používat jen pojem **okruhy**, který je zavedený i v dalších RVP.

6.2 Navrhované změny v textu RVP pro praktické školy jednoleté i dvouleté v rámci průřezových témat

V této kapitole se budeme věnovat jednotlivým průřezovým tématům. Vzdělávací programy pro jednoleté i dvouleté praktické školy se v průřezových tématech liší. Za prvé se liší počtem průřezových témat, ze kterých si může škola pro svoje školní vzdělávací programy vybírat. Za druhé se liší minimálním počtem průřezových témat, která si škola musí zvolit.

V RVP pro PrŠ 1 je možný výběr ze čtyř průřezových témat a v RVP pro PrŠ 2 je možný výběr z pěti průřezových témat, což je o jedno průřezové téma navíc. V RVP pro PrŠ 2 je přidáno téma *Výchova demokratického občana*.

V textu nejsou navrhovány žádné změny. Navrhujeme přepracovat celé jedno průřezové téma.

Průřezové téma *Osobnostní a sociální výchova*

V obou RVP je charakteristika tohoto průřezového tématu v podstatě stejná. Liší se pouze tematickými okruhy. V RVP pro PrŠ 1 jsou dva tematické okruhy: *Osobnostní rozvoj* a *Sociální rozvoj*. V RVP pro PrŠ 2 je o jeden okruh více, a to okruh s názvem *Morální rozvoj*. Obsahově jsou okruhy stejné, protože v RVP pro PrŠ 1 je okruh *Morální rozvoj* schován v okruhu *Sociální rozvoj*.

Průřezové téma *Člověk a životní prostředí*

V obou RVP je charakteristika tohoto průřezového tématu v podstatě stejná. Liší se pouze tematickými okruhy. V RVP pro PrŠ 1 jsou dva tematické okruhy: *Ekosystémy a Vztah člověka k prostředí*. V RVP pro PrŠ 2 je o jeden okruh více, a to okruh s názvem *Lidské aktivity a problémy životního prostředí*. Obsahově jsou okruhy stejné, protože v RVP pro PrŠ 1 je okruh *Lidské aktivity a problémy životního prostředí* schován v okruhu *Vztah člověka k prostředí*.

Průřezové téma *Mediální výchova*

V roce 2020 došlo k revizi RVP pro ZV. Tato revize se zabývala pouze jednou vzdělávací oblastí, a to *Informační a komunikační technologie*. Celá tato vzdělávací oblast byla upravena. V návaznosti na zmiňovanou vzdělávací oblast ale nebylo změněno průřezové téma *Mediální výchova*. Změna této oblasti by ovšem stála za úvahu, aby korespondovala s tímto průřezovým tématem. V jiných RVP tato revize zatím nebyla provedena.

V dnešní době moderních mediálních technologií a zpráv všude kolem nás je dané průřezové téma více než důležité.

V RVP pro PrŠ 2 je o dva tematické okruhy více, ale obsahově jsou si podobné s RVP pro PrŠ 1. Jedná se o tyto tematické okruhy pro PrŠ 2: *Kritické čtení a vnímání mediálních sdělení*, *Interpretace vztahu mediálních sdělení a reality*, *Fungování a vliv médií ve společnosti* a *Tvorba mediálního sdělení*.

V RVP pro PrŠ 1 jsou tematické okruhy (celky) tyto:

„*Mediální výchova ve dvou tematických celcích Vnímání mediálního sdělení a Fungování a vliv médií ve společnosti prezentuje poznatky a dovednosti týkající se médií a mediální komunikace.*“ (RVP pro PrŠ 1, kap. 6.3, s. 37)

Pro žáky s mentálním hendikepem může být toto průřezové téma velmi obtížné. Okruhy *Kritické čtení a vnímání mediálních sdělení* a *Interpretace vztahu mediálního sdělení* mohou u těchto žáků převyšovat jejich mentální schopnosti.

Průřezová témata *Výchova pro vstup do světa práce a Výchova k práci a zaměstnanosti*

Tato dvě průřezová témata se jmenují různě v PrŠ 1 a v PrŠ 2. V RVP pro PrŠ 1 se téma jmenuje *Výchova pro vstup do světa práce* a v RVP pro PrŠ 2 pak *Výchova k práci a zaměstnanosti*. Tato témata mají uvést žáka do světa práce. Jejich cílem je, aby žák získal v rámci celého školního vzdělávacího programu takové dovednosti a návyky, které by mohl uplatnit později na trhu práce i v životě.

Tematické okruhy těchto průřezových témat procházejí všemi vzdělávacími oblastmi, a tím umožňují propojení jednotlivých vzdělávacích oblastí. Přispívají tak ke komplexnosti vzdělávání žáků a pozitivně ovlivňují proces utváření a rozvíjení jejich kompetencí.

Navrhovanou změnou v těchto průřezových tématech je, **aby se obsahově změnila tak, aby co nejvíce korespondovala s cíli RVP**. Obsahově jsou tato průřezová témata

totiž dost složitá. V rámci dotazování ředitelů budeme zjišťovat, kolik škol si daná průřezová témata vybralo do svých školních vzdělávacích plánů.

Pro žáky zejména praktických škol jednoletých není taková potřeba seznámit se s tématem zákoníku práce, jako spíše s tématem komunikace s úřady. Je třeba, aby si žák nacvičil takové dovednosti, které mu umožní nejen zapojit se do různých činností, ale také postarat se sám o sebe a trávit co nejsmysluplněji volný čas.

Zde jsou ukázky textu, který by jistě podle našeho mínění dělal žákům problémy.

„... **trh práce a jeho ukazatele; požadavky zaměstnavatelů; problémy nezaměstnanosti; získávání informací při hledání zaměstnání – práce s informacemi, nácvik konkrétních situací.**“

„... **zákoník práce, pracovní poměr, práva a povinnosti zaměstnance a zaměstnavatele, mzda a její složky...**“ (RVP pro PrŠ 1, kap. 6.4, s. 38)

„...**hlavní oblasti světa práce, charakteristické znaky práce a jejich aplikace na možnosti pracovního uplatnění (pracovní činnosti, pracovní prostředky, pracoviště, pracovní doba, bezpečnost a ochrana zdraví při práci), trh práce a jeho ukazatele, požadavky zaměstnavatelů, problémy nezaměstnanosti...**“

„... **zákoník práce, pracovní poměr, zaměstnanec, zaměstnavatel, práva a povinnosti zaměstnance a zaměstnavatele, mzda a její složky, informační, poradenské a zprostředkovatelské služby v oblasti hledání zaměstnání, úřady práce, rekvalifikace**“ (RVP pro PrŠ 2, kap. 6.5, s. 38–39)

Důvodem k navrhované změně je fakt, že pro žáky s mentálním deficitem, případně s přidruženými komorbiditami, je problém se uplatnit na trhu práce. Jejich deficit je významným faktorem, který vymezuje jejich možnosti pracovního uplatnění. Bylo by dobré, aby se v navrhovaných změnách zohlednilo, že žáci budou mít různé formy zaměstnávání a příležitostí uplatnit se vzhledem k místu pobytu a svému hendikepu. Těmito formami jsou chráněné pracovní místo, pracovní rehabilitace, sociálně terapeutické dílny, tranzitní program, centrum denních služeb, sociální rehabilitace a podporované zaměstnávání.

Průřezové téma *Výchova demokratického občana*

Toto průřezové téma je jen v nabídce u RVP pro PrŠ 2. Cílem tématu je rozvoj kritického myšlení, uvědomění si svých práv a povinností, zodpovědnosti, porozumění a tolerance.

6.3 Výběr průřezových témat

Rozdíl v RVP pro praktickou školu jednoletou a dvouletou spočívá v tom, kolik si škola minimálně musí zvolit průřezových témat. Každá praktická škola jednoletá si může vybrat minimálně dvě průřezová témata ze čtyř průřezových témat. Praktická škola dvouletá si vybírá minimálně tři témata z pěti průřezových témat.

Naším návrhem je, aby si škola vždy vybírala tato průřezová témata: v PrŠ 1 *Výchova pro vstup do světa práce* nebo v PrŠ 2 *Výchova k práci a zaměstnanosti*. Tím pádem by si v praktické škole jednoleté vybírali minimálně jedno téma a v praktické škole dvouleté by si školy vybíraly minimálně dvě témata.

Tento návrh bude součástí dotazníku pro ředitele. Dále v něm bude dotazován počet vybraných průřezových témat a zároveň i to, jaká průřezová témata si školy volily.

7 Klíčové kompetence (včetně odborných)

Klára Geislerová

Upevňování a rozvíjení klíčových kompetencí je jedním z cílů vzdělávání; nejinak je tomu i ve středním vzdělávání na praktické škole jednoleté i dvouleté.

V RVP PrŠ 1 je v úvodu kapitoly 4 *Klíčové a odborné kompetence žáka uvedeno:*

„Rozvíjení klíčových kompetencí v průběhu školní docházky musí vycházet z osobnostních dispozic, fyzických předpokladů žáků a musí důsledně respektovat jejich individuální zvláštnosti.“ (RVP PrŠ 1, s. 12)

V RVP PrŠ 2 je text v kapitole 4. 1 *Klíčové kompetence odborný:*

„Rozvíjení klíčových kompetencí musí vycházet z osobnostních dispozic, fyzických předpokladů žáků a musí důsledně respektovat jejich individuální zvláštnosti.“ (RVP PrŠ 2, s. 13)

Jak vyplývá z kapitoly 2 *tohoto dokumentu*, ve které je řešena otázka cílové skupiny žáků praktických škol, je intelekt žáků praktických škol různorodý, nicméně ve stávajícím textu RVP chybí zmínka o respektování rozdílné kognitivní úrovně žáků.

Zároveň v rámci dnešního chápání problematiky vzdělávání osob se speciálními vzdělávacími potřebami se stávající vymezení o respektování individuálních zvláštností jeví jako nedostatečné, ploché, proto byl text obohacen o slova „možnosti a potřeby“.

Tab. 11 Změny navrhané v kapitole „Klíčové a odborné kompetence“

Původní text (aktuálně platný)	Navrhovaný text
Rozvíjení klíčových kompetencí získaných v průběhu školní docházky musí vycházet z osobnostních dispozic, fyzických předpokladů žáků a musí důsledně respektovat jejich individuální zvláštnosti .	Rozvíjení klíčových kompetencí získaných v průběhu školní docházky musí vycházet z osobnostních dispozic, fyzických a kognitivních předpokladů žáků a musí důsledně respektovat jejich individuální zvláštnosti, možnosti a potřeby .
Navrhovaná změna koresponduje s aktuální různorodostí žáků praktických škol a reflektuje současné speciálně pedagogické principy.	

7.1 Obecné vymezení klíčových kompetencí v PrŠ 1

V RVP PrŠ 1 je na s. 12 v rámci klíčových kompetencí vymezeno, na co je kladen důraz.

„V praktické škole jednoleté je kladen důraz především na rozvíjení komunikačních dovedností a soběstačnosti v běžném životě.“ (RVP PrŠ 1, s. 12)

V rámci revize RVP bylo navrženo, aby text více terminologicky reflektoval fakt, že narušená komunikační schopnost se u mnohých žáků praktických škol jednoletých projevuje i narušením v sociální sféře komunikace – např. problémem s navázáním kontaktu, funkčností komunikace v různých sociálních prostředích apod. Z toho důvodu bylo do textu přidáno slovo „sociálně“.

Tab. 12 Změny navrhované v kapitole 4.1 RVP PrŠ 1 „Klíčové kompetence“

Původní text (aktuálně platný)	Navrhovaný text
V praktické škole jednoleté je kladen důraz především na rozvíjení komunikačních dovedností a soběstačnosti v běžném životě.	V praktické škole jednoleté je kladen důraz především na rozvíjení sociálně komunikačních dovedností a soběstačnosti v běžném životě.

Navrhovaná změna odpovídá zkušenosti autorů návrhu revize RVP.

7.2 Kompetence k učení v RVP PrŠ 2

V RVP PrŠ 2 je ve výčtu kompetencí k učení uvedeno v první odrážce:

„Žák by měl:

- *osvojit si poznatky obsažené ve vzdělávacím programu“* (RVP PrŠ 2, s. 13)

V kapitole 4.1 *Klíčové kompetence* na s. 13 v RVP PrŠ 2 je definován pojem „klíčové kompetence“ takto: „Klíčové kompetence jsou takové soubory vědomostí, dovedností a postojů, které lze široce uplatňovat v rozmanitých profesích a životních situacích. Umožňují žákům přizpůsobovat se měnícímu se prostředí, usnadňovat celoživotní vzdělávání a maximální zapojení jedince do společnosti“. Kompetence k učení jsou, jak už termín odpovídá, chápány jako soubor předpokladů, návyků, dovedností atd., díky nimž žák zvládá proces učení se čemukoliv novému. Nicméně výše uvedená kompetence k učení je spíše výsledkem vzdělávání. Z toho důvodu bylo autory v rámci revize RVP PrŠ 2 navrženo, aby první odrážka ve výčtu kompetencí k učení „osvojit si poznatky obsažené ve vzdělávacím programu“ byla odstraněna, neboť nemá vazbu na kompetenci.

Tab. 13 Změny navrhované v kapitole 4.1 RVP PrŠ 2 – kompetence k učení

Původní text (aktuálně platný)	Navrhovaný text
<p>Kompetence k učení Žák by měl:</p> <ul style="list-style-type: none"> ■ osvojit si poznatky obsažené ve vzdělávacím programu; ■ využívat vhodně naučené metody a techniky učení; ■ uplatňovat znalosti k rozšiřování a prohlubování svých vědomostí a dovedností; • reagovat na hodnocení ze strany druhých, přijímat radu i oprávněnou kritiku; ■ používat základní pojmy z různých vzdělávacích oblastí a pracovních činností; ■ dokázat vyhledávat informace a využívat je v praktickém životě. 	<p>Kompetence k učení Žák by měl:</p> <ul style="list-style-type: none"> ■ využívat vhodně naučené metody a techniky učení; ■ uplatňovat znalosti k rozšiřování a prohlubování svých vědomostí a dovedností; • reagovat na hodnocení ze strany druhých, přijímat radu i oprávněnou kritiku; ■ používat základní pojmy z různých vzdělávacích oblastí a pracovních činností; ■ dokázat vyhledávat informace a využívat je v praktickém životě.
<p>První odrážka nemá vazbu na kompetenci, proto je v návrhu její vyřazení.</p>	

7.3 Kompetence komunikativní v obou RVP PrŠ

V rámci výčtu kompetencí komunikativních v RVP PrŠ 1 i RVP PrŠ 2 bylo v rámci revize navrženo, aby do původního textu byla přidána detailnější specifikace úrovně kompetence. Konkrétně se jedná o stejný text v obou RVP PrŠ:

„Žák by měl:

- *naslouchat druhým, rozumět obsahu sdělení a adekvátně na něj reagovat*“ (RVP PrŠ 1, s. 12, RVP PrŠ 2, s. 13)

Výčet kompetencí je v tomto případě velice obecný a v některých případech může být zavádějící. Zároveň může vytvářet nepřiměřený tlak na žáka, ale i na pedagogy, stejně tak i např. na rodiče žáků. Z toho důvodu bylo v rámci revize navrženo přidat do obou RVP PrŠ specifikaci v podobě, která stále zachovává obecnost z důvodu principu individualizace vzhledem ke zvláštnostem, možnostem a potřebám jednotlivých žáků a zároveň nevytváří nereálné představy o možnostech žáků.

Tab. 14 Změny navrhované v kapitole 4.1 – kompetence komunikativní

Původní text (aktuálně platný)	Navrhovaný text
<p>Žák by měl:</p> <ul style="list-style-type: none"> ■ naslouchat druhým, rozumět obsahu sdělení a adekvátně na něj reagovat 	<p>Žák by měl:</p> <ul style="list-style-type: none"> ■ naslouchat druhým, rozumět obsahu sdělení přiměřené náročnosti a adekvátně na něj reagovat
<p>Specifikace úrovně kompetence více odpovídá možnostem žáků praktických škol.</p>	

7.4 Kompetence sociální a personální, kompetence občanské

V rámci kapitoly 4.1 *Klíčové kompetence*, ve které jsou jednotlivé kompetence definovány, bylo v obou RVP PrŠ shledáno, že kompetence sociální a personální a kompetence občanské neodpovídají obsahovému vymezení těchto kompetencí tak jako v jiných RVP, např. RVP ZV a RVP ZŠS. Mnohdy je ve stávajícím textu jejich obsah prohozen, a to tak, že specifikace např. kompetence personální a sociální je kompetencí občanskou, nebo naopak, příp. přesun z kompetencí pracovních do kompetencí sociálních a personálních. Tudíž v návrhu revizí obou RVP PrŠ došlo k nápravě v tomto směru.

Druhou oblastí navržených změn byly chybějící specifikace kompetencí personální a sociální, a to v obou RVP PrŠ ve stejné formě. Všechny tyto nové specifikace v původních RVP PrŠ chybí, a tím pádem se kompetence jeví nekomplexně. Tyto nově vložené specifikace:

- kladou důraz na dovednost smysluplného trávení volného času:
 - které jsou důležitou oblastí zdravého životního stylu daného jedince,
 - díky kterým se předchází rychlým ztrátám osvojených dovedností a poznatků po ukončení vzdělávání,
 - které zároveň napomáhají k udržování pracovních návyků,
 - které v neposlední řadě jsou předpokladem určité kvality života jedince;
 - akcentují sociální život jedince v oblasti navazování a udržování vztahů a respektování druhých osob, což jsou důležité předpoklady pro úspěšné začlenění jedince do společnosti;
- kladou důraz na rozvoj spolupráce jako jedné z organizačních forem práce a jako jedné z úrovní sociálního chování, které je důležité pro začlenění do pracovního procesu žáků praktických škol.

V RVP PrŠ 2 byla navržena ještě jedna změna, a to opět z důvodu přílišné obecnosti, která by mohla vytvářet nepřiměřený tlak na žáky i pedagogy – viz níže specifikace u komunikace s úřady v rámci kompetencí občanských.

Tab. 15 Změny navrhané v kapitole 4. 1 RVP PrŠ 1 – kompetence sociální a personální, kompetence občanské

Původní text (aktuálně platný)	Navrhovaný text
<p>Kompetence sociální a personální Žák by měl:</p> <ul style="list-style-type: none"> ■ vědět o svých základních právech a povinnostech a respektovat práva a povinnosti ostatních; ■ orientovat se v základních mravních hodnotách a uplatňovat základní pravidla společenského chování; ■ jednat zodpovědně vůči vlastní i druhé osobě; ■ dokázat se přiměřeně chovat v krizových situacích i v situacích ohrožujících život podle pokynů kompetentních osob a uplatňovat osvojené dovednosti a postupy. <p>Kompetence občanské Žák by měl:</p> <ul style="list-style-type: none"> ■ znát základní práva a povinnosti občanů, respektovat společenské normy a pravidla soužití; ■ uvědomovat si význam zdravého životního stylu, chránit své zdraví i zdraví druhých lidí; ■ podílet se na ochraně životního prostředí a jednat v souladu se strategií udržitelného rozvoje; ■ rozpoznat nevhodné a rizikové chování. 	<p>Kompetence sociální a personální: Žák by měl:</p> <ul style="list-style-type: none"> ■ vědět o svých základních právech a povinnostech a respektovat práva a povinnosti ostatních; ■ orientovat se v základních mravních hodnotách a uplatňovat základní pravidla společenského chování; ■ jednat zodpovědně vůči vlastní i druhé osobě; ■ mít osvojeny dovednosti pro smysluplné trávení volného času; ■ přiměřeně svým možnostem navazovat a udržovat vztahy s vrstevníky, respektovat druhé osoby; ■ směřovat k takové úrovni rozvoje sociálního chování, které mu umožní jednoduchou spolupráci v rámci kolektivu; ■ rozpoznat nevhodné a rizikové chování. <p>Kompetence občanské Žák by měl:</p> <ul style="list-style-type: none"> ■ znát základní práva a povinnosti občanů, respektovat společenské normy a pravidla soužití; ■ dokázat se přiměřeně chovat v krizových situacích i v situacích ohrožujících život podle pokynů kompetentních osob a uplatňovat osvojené dovednosti a postupy; ■ uvědomovat si význam zdravého životního stylu, chránit své zdraví i zdraví druhých lidí; ■ podílet se na ochraně životního prostředí a jednat v souladu se strategií udržitelného rozvoje.
<p>Navrhované změny odpovídají obsahovému vymezení daných kompetencí jako v jiných RVP, nadále nově zařazené specifikace kompetencí reagují na aktuální problémy žáků po ukončení vzdělávání v PrŠ – akcentují tedy budování takových dovedností u žáků, které by mohly dané problémy alespoň zmírnit.</p>	

Tab. 16 Změny navrhované v kapitole 4. 1 RVP PrŠ 2 – kompetence sociální a personální, kompetence občanské

Původní text (aktuálně platný)	Navrhovaný text
<p>Kompetence sociální a personální Žák by měl:</p> <ul style="list-style-type: none"> ■ orientovat se v základních mravních hodnotách a uplatňovat základní pravidla společenského chování; ■ uvědomovat si nebezpečí možného psychického i fyzického zneužití vlastní osoby; ■ jednat zodpovědně vůči vlastní osobě i druhým; ■ respektovat práva a povinnosti svá i ostatních, přispívat k vytváření vstřícných mezilidských vztahů; ■ dokázat se přiměřeně chovat v krizových situacích i v situacích ohrožujících život podle pokynů kompetentních osob a uplatňovat osvojené dovednosti a postupy. <p>Kompetence občanské Žák by měl:</p> <ul style="list-style-type: none"> ■ respektovat základní práva a povinnosti občanů, společenské normy a pravidla soužití; ■ zvládat běžnou komunikaci s úřady; ■ zdůvodnit význam zdravého životního stylu, chránit své zdraví i zdraví druhých lidí; <ul style="list-style-type: none"> ■ podílet se na ochraně životního prostředí a jednat v souladu se strategií udržitelného rozvoje; ■ respektovat a chránit naše tradice a kulturní i historické dědictví; ■ rozpoznat nevhodné a rizikové chování, uvědomovat si jeho možné důsledky. 	<p>Kompetence sociální a personální: Žák by měl:</p> <ul style="list-style-type: none"> ■ orientovat se v základních mravních hodnotách a uplatňovat základní pravidla společenského chování; ■ uvědomovat si nebezpečí možného psychického i fyzického zneužití vlastní osoby; ■ jednat zodpovědně vůči vlastní osobě i druhým; ■ respektovat práva a povinnosti svá i ostatních, přispívat k vytváření vstřícných mezilidských vztahů; ■ mít osvojeny dovednosti pro smysluplné trávení volného času; ■ přiměřeně svým možnostem navazovat a udržovat vztahy s vrstevníky, respektovat druhé osoby; ■ směřovat k takové úrovni rozvoje sociálního chování, které mu umožní jednoduchou spolupráci v rámci kolektivu; ■ znát možnosti využívání poradenských a zprostředkovatelských služeb; ■ rozpoznat nevhodné a rizikové chování, uvědomovat si jeho možné důsledky. <p>Kompetence občanské Žák by měl:</p> <ul style="list-style-type: none"> ■ respektovat základní práva a povinnosti občanů, společenské normy a pravidla soužití; ■ zvládat samostatně či za podpory druhé osoby běžnou komunikaci s úřady; ■ zdůvodnit význam zdravého životního stylu, chránit své zdraví i zdraví druhých lidí; ■ dokázat se přiměřeně chovat v krizových situacích i v situacích ohrožujících život podle pokynů kompetentních osob a uplatňovat osvojené dovednosti a postupy; ■ podílet se na ochraně životního prostředí a jednat v souladu se strategií udržitelného rozvoje; ■ respektovat a chránit naše tradice a kulturní i historické dědictví.
<p>Navrhované změny odpovídají obsahovému vymezení daných kompetencí jako v jiných RVP, nadále nově zařazené specifikace kompetencí reagují na aktuální problémy žáků po ukončení vzdělávání v PrŠ – akcentují tedy budování takových dovedností u žáků, které by mohly dané problémy alespoň zmírnit.</p>	

7.5 Kompetence pracovní

7.5.1 RVP PrŠ 1

„Kompetence pracovní:

Žák by měl:

- *mít osvojeny základní pracovní dovednosti, návyky a postupy pro každodenní běžné pracovní činnosti;*
- *chápat význam práce a možnost vlastního zapojení do pracovního procesu;*
- *plnit stanovené povinnosti, být schopen spolupráce, respektovat práci svou i druhých;*
- *znát možnosti využívání poradenských a zprostředkovatelských služeb;*
- *znát a dodržovat zásady bezpečnosti a hygieny práce i ochrany zdraví při práci.“ (RVP PrŠ 1, s. 13)*

Specifikace kompetence pracovní v RVP PrŠ 1 na základě výsledků Analýzy v kapitole 2 (Cílová skupina žáků) se jeví jako dosti nadhodnocená vzhledem k možnostem a potřebám žáků praktických škol jednoletých. Proto v rámci návrhu revize RVP PrŠ 1 bylo doporučeno celkové přepracování v rámci pracovních skupin tak, aby pojetí této kompetence více odpovídalo možnostem žáků a zároveň obsahovalo zahrnutí tranzitního programu do PrŠ.

7.5.2 RVP PrŠ 2

Jak již bylo uvedeno výše, bylo v RVP PrŠ 2 shledáno, že kompetence sociální a personální, kompetence občanské a kompetence pracovní neodpovídají obsahovému vymezení těchto kompetencí tak, jako v jiných RVP. Např. RVP ZV a RVP ZŠS. Tudíž v návrhu revizí obou RVP PrŠ došlo k nápravě tohoto druhu, kdy čtvrtá odrážka z kompetence pracovní byla zařazena do kompetence sociální a personální (viz tabulka výše).

Tab. 17 Změny navrhané v kapitole 4. 1 RVP PrŠ 2 – kompetence pracovní

Původní text (aktuálně platný)	Navrhovaný text
<p>Žák by měl:</p> <ul style="list-style-type: none"> ■ mít osvojeny základní pracovní dovednosti, návyky a postupy pro každodenní běžné pracovní činnosti; ■ chápat význam práce a možnost vlastního zapojení do pracovního procesu; ■ plnit stanovené povinnosti, být schopen spolupráce, respektovat práci svou i druhých; ■ znát možnosti využívání poradenských a zprostředkovatelských služeb; ■ řídit se zásadami bezpečnosti a ochrany zdraví při práci i hygieny práce. 	<p>Žák by měl:</p> <ul style="list-style-type: none"> ■ mít osvojeny základní pracovní dovednosti, návyky a postupy pro každodenní běžné pracovní činnosti; ■ chápat význam práce a možnost vlastního zapojení do pracovního procesu; ■ plnit stanovené povinnosti, být schopen spolupráce, respektovat práci svou i druhých; ■ řídit se zásadami bezpečnosti a ochrany zdraví při práci i hygieny práce.
<p>Navrhované změny odpovídají obsahovému vymezení daných kompetencí jako v jiných RVP.</p>	

7.6 Odborné kompetence v RVP PrŠ 2

V rámci odborných kompetencí pro všechna zaměření školy byla v rámci revize RVP PrŠ navržena jediná změna, a to v RVP PrŠ 2 u kompetencí k *Usilování o kvalitu své práce, výrobků a služeb* – bylo navrženo výčet obohatit o novou specifikaci, která je důležitým předpokladem zajištění kvality práce.

Tab. 18 Změny navrhané v kapitole 4. 1 RVP PrŠ 2 – kompetence odborné

Původní text (aktuálně platný)	Navrhovaný text
<p>Žák by měl:</p> <ul style="list-style-type: none"> ■ dodržovat stanovené normy a předpisy; ■ pracovat podle instrukcí nebo návodu, případně za pomoci druhé osoby, pracovat v souladu s technologickými postupy; ■ zvolit vhodné materiály, vybrat a použít správné pracovní nástroje, pomůcky a technické vybavení podle vykonávané pracovní činnosti; ■ zkontrolovat a zhodnotit kvalitu své vykonané činnosti 	<p>Žák by měl:</p> <ul style="list-style-type: none"> ■ dodržovat stanovené normy a předpisy; ■ pracovat podle instrukcí nebo návodu, případně za pomoci druhé osoby, pracovat v souladu s technologickými postupy; ■ zvolit vhodné materiály, vybrat a použít správné pracovní nástroje, pomůcky a technické vybavení podle vykonávané pracovní činnosti; ■ zkontrolovat a zhodnotit kvalitu své vykonané činnosti; ■ spolupracovat při dosahování stanovených úkolů.
<p>Nově navržená specifikace kompetencí k <i>Usilování o kvalitu své práce, výrobků a služeb</i> klade důraz na spolupráci jako předpoklad úspěšného zařazení se do světa práce a zároveň ji autoři revize vnímají jako předpoklad kvality odvedené práce. Spolupráce s ostatními zaručuje totiž například to, že si nechám pomoci, poradit, že nekadím ostatním výsledek společné práce apod.</p>	

8 Obsahy vzdělávání všeobecně vzdělávacích předmětů

Klára Geislerová

Jako velký nešvar obou RVP PrŠ vnímají autoři terminologický nesoulad, který se v této kapitole objevuje v termínu „vzdělávací obory“ vs. „vzdělávací okruhy“. RVP PrŠ 1 si v tomto ohledu vede lépe, celou dobu používá termín „vzdělávací okruhy“, jen v kapitole 10.2 *Struktura ŠVP PRŠ 1 a obsah jednotlivých částí* hovoří o „vzdělávacích oborech“. Oproti tomu RVP PrŠ 2 používá oba pojmy, a to například v úvodu kapitoly 5, ale i v jiných částech RVP. Autoři revize navrhují termíny sjednotit, ideálně na termín, který používají i jiné RVP – např. RVP ZŠS a RVP ZV hovoří o „vzdělávacích oborech“.

V úvodu kapitoly Oblasti vzdělávání jsou v každém RVP PrŠ vymezeny jednotlivé vzdělávací oblasti se vzdělávacími obory (okruhy). Vedle toho definuje, co je u každé vzdělávací oblasti dále v RVP uvedeno. Mimo jiné tedy vysvětluje pojem „výsledky vzdělávání“, který definuje takto:

„Výsledky vzdělávání vyjadřují, jaké úrovně osvojení učiva mají žáci na konci vzdělávání v praktické škole jednoleté v daném oboru dosáhnout. Jsou formulovány jako soubor činností a dovedností, které by si měl žák prostřednictvím učiva v průběhu vzdělávání osvojit a být schopen na určité úrovni prokázat. Jsou stanoveny jednotně pro všechny žáky, je však zřejmé, že kvalita jejich osvojení bude záviset také na učebních předpokladech a schopnostech každého žáka. Výsledky vzdělávání vyjadřují cílové dovednosti žáků, k nimž má výuka směřovat, kterými by škola měla žáka vybavit, ale nemůže zaručit jejich plné osvojení a uplatňování v praxi.“ (RVP PrŠ 1, s. 15)

„Výsledky vzdělávání vyjadřují, jaké úrovně osvojení učiva by měli žáci na konci vzdělávání v praktické škole dvouleté v daném vzdělávacím oboru dosáhnout a na určité úrovni prokázat. Jsou stanoveny jednotně pro všechny žáky, je však zřejmé, že kvalita jejich osvojení bude záviset také na učebních předpokladech a schopnostech každého žáka a jejich plné osvojení a uplatňování v praxi škola nemůže zaručit. Každý žák dosahuje výsledků vzdělávání v míře odpovídající jeho individuálním možnostem a schopnostem.“ (RVP PrŠ 2, s. 13)

„Při tvorbě ŠVP školy rozpracují vzdělávací obsah jednotlivých vzdělávacích oborů tak, aby odpovídal konkrétním potřebám a schopnostem žáků. Rozčlení, doplní a rozpracují jej do vyučovacích předmětů. Další nebo náročnější výsledky vzdělávání a širší rozsah učiva si stanoví škola ve svém ŠVP (například vzhledem ke své profilaci).“ (RVP PrŠ 2, s. 14)

Vymezení pojmu výsledky vzdělávání považují autoři revize za odpovídající, jen v návaznosti na různorodost žáků praktických škol a v souvislosti se současným chápáním

vzdělávání žáků se speciálními vzdělávacími potřebami navrhuje doplnit text o důležitá vymezení ovlivňující „úroveň“ dosahovaných výsledků vzdělávání.

Tab. 19 Změny navrhované v úvodu kapitoly „Oblasti vzdělávání“ v RVP PrŠ 1

Původní text (aktuálně platný)	Navrhovaný text
Jsou stanoveny jednotně pro všechny žáky, je však zřejmé, že kvalita jejich osvojení bude záviset také na učebních předpokladech a schopnostech každého žáka.	Jsou stanoveny jednotně pro všechny žáky, je však zřejmé, že míra, hloubka a kvalita jejich osvojení bude záviset také na učebních předpokladech a schopnostech každého žáka.
Navrhovaná změna koresponduje s aktuální různorodostí žáků praktických škol a reflektuje současné speciálněpedagogické principy.	

Tab. 20 Změny navrhované v úvodu kapitoly „Oblasti vzdělávání“ v RVP PrŠ 2

Původní text (aktuálně platný)	Navrhovaný text
Jsou stanoveny jednotně pro všechny žáky, je však zřejmé, že kvalita jejich osvojení bude záviset také na učebních předpokladech a schopnostech každého žáka a jejich plné osvojení a uplatňování v praxi škola nemůže zaručit.	Jsou stanoveny jednotně pro všechny žáky, je však zřejmé, že míra, hloubka a kvalita jejich osvojení bude záviset také na učebních předpokladech a schopnostech každého žáka a jejich plné osvojení a uplatňování v praxi škola nemůže zaručit.
Navrhovaná změna koresponduje s aktuální různorodostí žáků praktických škol a reflektuje současné speciálněpedagogické principy.	
Při tvorbě ŠVP školy rozpracují vzdělávací obsah jednotlivých vzdělávacích oborů tak, aby odpovídal konkrétním potřebám a schopnostem žáků.	Při tvorbě ŠVP školy rozpracují vzdělávací obsah jednotlivých vzdělávacích oborů tak, aby odpovídal konkrétním potřebám, možnostem a schopnostem žáků.
Dané doplnění odpovídá současným speciálněpedagogickým principům.	

8.1 Jazyková komunikace, Jazyk a jazyková komunikace

V charakteristice vzdělávací oblasti v obou RVP PrŠ autoři revize navrhli drobné změny, které zajišťují obecné vymezení dané vzdělávací oblasti, ale zároveň nevyvíjejí nepřiměřený tlak na žáky a pedagogy a současně nevytváří nereálnou představu o možnostech žáků. Návrhy na změny reflektují probíhající změnu v charakteristice žáků praktických škol za poslední roky.

Tab. 21 Změny navrhované v úvodu kapitoly „Jazyková komunikace“ v RVP PrŠ 1

Původní text (aktuálně platný)	Navrhovaný text
<p>Vzdělávání v dané vzdělávací oblasti směřuje k utváření a rozvíjení klíčových kompetencí tím, že vede žáka k:</p> <ul style="list-style-type: none"> ■ využívání jazykových vědomostí a dovedností v běžných komunikačních situacích denního života; ■ srozumitelnému vyjadřování; ■ formulování vlastních požadavků; ■ osvojení si dovednosti prakticky využívat znalostí při psaní jednoduchých zápisů; ■ rozvíjení základních literárních poznatků; ■ získávání poznatků obsahově souvisejících s profesní přípravou a praktickými činnostmi. 	<p>Vzdělávání v dané vzdělávací oblasti směřuje k utváření a rozvíjení klíčových kompetencí tím, že vede žáka k:</p> <ul style="list-style-type: none"> ■ využívání jazykových vědomostí a dovedností v běžných komunikačních situacích denního života; ■ srozumitelnému vyjadřování, v případě potřeby s využitím AAK; ■ formulování vlastních požadavků; ■ osvojení si dovednosti prakticky využívat znalostí při psaní jednoduchých zápisů; ■ rozvíjení základních literárních poznatků; ■ získávání poznatků obsahově souvisejících s profesní přípravou a praktickými činnostmi.
<p>Navrhovaná změna koresponduje s aktuální různorodostí žáků praktických škol.</p>	

Tab. 22 Změny navrhované v úvodu kapitoly „Jazyk a jazyková komunikace“ v RVP PrŠ 2

Původní text (aktuálně platný)	Navrhovaný text
<p>Vzdělávací oblast rozvíjí u žáků komunikativní funkci jazyka především osvojením a správným používáním ústní i písemné podoby spisovného jazyka a rozvíjení čtenářské gramotnosti. Zahrnuje učivo zaměřené na rozvoj smyslového a citového vnímání, vyjadřovacích schopností, čtení s porozuměním, práce s literárním textem, psaní a základy jednoduché konverzace v cizím jazyce.</p>	<p>Vzdělávací oblast rozvíjí u žáků sociálně komunikační dovednosti, používání spisovné podoby jazyka a čtenářskou gramotnost. Zahrnuje učivo zaměřené na rozvoj smyslového, citového a sociálního vnímání, vyjadřovacích schopností, čtení s porozuměním, práce s literárním textem, psaní a základy jednoduché konverzace v cizím jazyce.</p>
<p>Navržené změny dle zkušeností autorů vhodněji odrážejí cíle, kterých je možno u žáků praktických škol dosáhnout.</p>	
<p>Zařazení vzdělávacího okruhu Cizí jazyk umožňuje žákům navázat na jazykové znalosti a komunikativní dovednosti získané v základním vzdělávání a rozšířit je. ... Důraz je kladen hlavně na zvukovou podobu jazyka, v písemné formě jde o schopnost porozumění jednoduchému textu.</p>	<p>Zařazení vzdělávacího okruhu Cizí jazyk umožňuje žákům navázat na jazykové znalosti a komunikativní dovednosti získané v základním vzdělávání a rozšířit je. ... Důraz je kladen hlavně na zvukovou podobu jazyka, v písemné formě jde o schopnost porozumění jednoduchému textu (zejména nápisům a frázím).</p>
<p>Konkretizace dosahovaných schopností nevytváří nereálné představy o možnostech žáků a zbytečně neklade neúměrné požadavky na žáky i pedagogy.</p>	

Cílové zaměření vzdělávací oblasti	Cílové zaměření vzdělávací oblasti
<p>Vzdělávání v dané vzdělávací oblasti směřuje k utváření a rozvíjení klíčových kompetencí tím, že vede žáka k:</p> <ul style="list-style-type: none"> ■ rozvíjení pozitivního vztahu k českému jazyku; ■ porozumění známým každodenním výrazům a zcela základním frázím; ■ uplatňování mateřského jazyka v rovině recepce, reprodukce a interpretace; ■ využívání jazykových vědomostí a dovedností v běžných komunikačních situacích denního života, srozumitelnému a souvislému vyjadřování, formulování a obhajování svých názorů; ■ chápání významu kultury osobního projevu pro společenské a pracovní uplatnění; ■ získávání a hodnocení informací z různých zdrojů a předávání; ■ vhodnému individuálnímu způsobu předávání informací s ohledem na jejich uživatele. 	<p>Vzdělávání v dané vzdělávací oblasti směřuje k utváření a rozvíjení klíčových kompetencí tím, že vede žáka k:</p> <ul style="list-style-type: none"> ■ rozvíjení pozitivního vztahu k českému jazyku; ■ porozumění známým každodenním výrazům a zcela základním frázím v cizím jazyce; ■ uplatňování mateřského jazyka v rovině recepce, reprodukce a interpretace; ■ využívání jazykových vědomostí a dovedností v běžných komunikačních situacích denního života, srozumitelnému a souvislému vyjadřování, formulování a obhajování svých názorů; ■ chápání významu kultury osobního projevu pro společenské a pracovní uplatnění; ■ získávání a hodnocení informací z různých zdrojů a předávání; ■ vhodnému individuálnímu způsobu předávání informací s ohledem na jejich uživatele;

Tato změna dodává logičnosti výčtu cílů dané vzdělávací oblasti, neboť v platné verzi se čtenáři složitěji orientují v promíchaných cílech jednotlivých vzdělávacích okruhů.

Ze zkušeností autorů vyplývá, že v RVP PrŠ 1 jsou **výsledky vzdělávání v okruhu jazyková komunikace** nereálné a neúměrné individuálním zvláštnostem a možnostem žáků, a hlavně z hlediska potřeby nerelevantní. **Navrhují změnit výsledky vzdělávání na základě široké diskuse s terénem.** V případě této změny bude změněno i učivo náležející k této oblasti.

Autoři zastávají stejný názor ohledně **výsledků vzdělávání v RVP PrŠ 2 v okruhu Český jazyk a literatura**, proto **navrhují změnit výsledky vzdělávání na základě široké diskuse s terénem.** V případě této změny bude změněno i učivo náležející k této oblasti.

Ve vzdělávacím okruhu Cizí jazyk v RVP PrŠ 2 navrhují autoři několik změn, které více respektují individuální zvláštnosti, možnosti a potřeby žáků praktické školy dvouleté. Zároveň tyto změny opětovně nevytvářejí nereálné představy o možnostech žáků PrŠ 2 a nekladou nepřiměřený tlak na žáky, pedagogy i rodiče žáků.

Tab. 23 Změny navrhané v okruhu „Cizí jazyk“ v RVP PrŠ 2

Původní text (aktuálně platný)	Navrhovaný text
<p>Žák by měl:</p> <ul style="list-style-type: none"> ■ porozumět jednoduchým textům a nápisům ■ vést jednoduchý rozhovor ■ orientovat se ve slovníku 	<p>Žák by měl:</p> <ul style="list-style-type: none"> ■ porozumět jednoduchým psaným frázím a nápisům ■ odpovídat na jednoduché otázky ■ pracovat s jazykovým překladačem

Návrhy na změny vycházejí ze zkušeností autorů.

8.2 Matematika, Matematika a její aplikace

Ve vzdělávací oblasti Matematika v RVP PrŠ 1, příp. Matematika a její aplikace v RVP PrŠ 2 navrhuji autoři několik změn, které více respektují individuální zvláštnosti, možnosti a potřeby žáků praktických škol. Zároveň tyto změny opětovně nevytvářejí nereálné představy o možnostech žáků PrŠ a nekladou nepřiměřený tlak na žáky, pedagogy i rodiče žáků.

Tab. 24 Změny navrhované ve vzdělávací oblasti „Matematika“ v RVP PrŠ 1

Původní text (aktuálně platný)	Navrhovaný text
<p>Geometrie: Žák by měl:</p> <ul style="list-style-type: none"> ■ zdokonalovat grafický projev a rýsovací dovednosti, osvojovat si návyky při rýsování ■ rozeznávat geometrické útvary: trojúhelník, čtverec, obdélník, kruh ■ poznat a určovat v prostoru geometrická tělesa ■ používat pojmy bod, přímka, úsečka a její délka ■ umět pracovat s pravítkem ■ doplňovat údaje v jednoduché tabulce <p>Učivo:</p> <ul style="list-style-type: none"> ■ základní útvary v rovině – bod, čára, přímka, úsečka ■ čtverec, obdélník, trojúhelník, kružnice, kruh ■ osa souměrnosti ■ rýsování rovinných útvarů ■ základní útvary v prostoru – krychle, kvádr, koule, válec, kužel ■ měření pomocí různých měřidel ■ orientace v jednoduché tabulce 	<p>Geometrie: Žák by měl:</p> <ul style="list-style-type: none"> ■ zdokonalovat grafický projev a rýsovací dovednosti, osvojovat si návyky při rýsování ■ rozeznávat geometrické útvary: trojúhelník, čtverec, obdélník, kruh ■ pracovat s geometrickými tvary a tělesy ■ umět pracovat s pravítkem ■ doplňovat údaje v jednoduché tabulce <p>Učivo:</p> <ul style="list-style-type: none"> ■ základní útvary v rovině – bod, čára, přímka, úsečka ■ čtverec, obdélník, trojúhelník, kružnice, kruh ■ rýsování rovinných útvarů ■ základní útvary v prostoru – krychle, kvádr, koule, válec, kužel ■ měření pomocí různých měřidel ■ orientace v jednoduché tabulce
<p>Návrhy na změny vycházejí ze zkušeností autorů, kdy jsou vyřazeny výsledky vzdělávání a učivo, které je příliš abstraktní vzhledem k možnostem žáků PrŠ 1, případně neodpovídá potřebám žáků PrŠ 1.</p>	

Tab. 25 Změny navrhované ve vzdělávací oblasti „Matematika a její aplikace“ v RVP PrŠ 2

Původní text (aktuálně platný)	Navrhovaný text
<p>Cílové zaměření vzdělávací oblasti Vzdělávání v dané vzdělávací oblasti směřuje k utváření a rozvíjení klíčových kompetencí tím, že vede žáka k:</p> <ul style="list-style-type: none"> ■ ... ■ aplikaci získaných poznatků v praktických životních situacích a odborné praxi; ■ dodržování pravidel hygieny a bezpečnosti práce. 	<p>Cílové zaměření vzdělávací oblasti Vzdělávání v dané vzdělávací oblasti směřuje k utváření a rozvíjení klíčových kompetencí tím, že vede žáka k:</p> <ul style="list-style-type: none"> ■ ... ■ aplikaci získaných poznatků v praktických životních situacích a odborné praxi.
<p>Specifikaci cíle vzdělávací oblasti navrhujeme odstranit – nemá přímý vztah k matematice.</p>	
<p>3. Geometrie v rovině a prostoru Žák by měl:</p> <ul style="list-style-type: none"> ■ znát a rýsovat rovinné útvary ■ zobrazit jednoduchá tělesa ■ vypočítat obvody a obsahy rovinných útvarů a využívat je v praxi ■ vypočítat objemy a povrchy těles se zaměřením na využití v praxi ■ číst jednoduché technické výkresy <p>Učivo:</p> <ul style="list-style-type: none"> ■ rovinné útvary – obvody a obsahy ■ prostorové útvary – základní tělesa, povrchy a objemy ■ konstrukční úlohy, kótování, technické písmo 	<p>3. Geometrie v rovině a prostoru Žák by měl:</p> <ul style="list-style-type: none"> ■ znát a rýsovat rovinné útvary ■ zobrazit jednoduchá tělesa ■ vypočítat obvody a obsahy rovinných útvarů a využívat je v praxi ■ vypočítat objemy těles se zaměřením na využití v praxi ■ číst jednoduché technické výkresy <p>Učivo:</p> <ul style="list-style-type: none"> ■ rovinné útvary – obvody a obsahy ■ prostorové útvary – základní tělesa, objemy ■ konstrukční úlohy, kótování, technické písmo
<p>Návrhy na změny vycházejí ze zkušeností autorů, kdy jsou vyřazeny výsledky vzdělávání a učivo, které je příliš abstraktní vzhledem k možnostem žáků PrŠ 2, případně neodpovídá potřebám žáků PrŠ 2.</p>	

8.3 Informační a komunikační technologie

Ve vzdělávací oblasti Informační a komunikační technologie navrhuji autoři několik změn, které vyplývají z vývoje v této oblasti.

Tab. 26 Změny navrhané ve vzdělávací oblasti „Informační a komunikační technologie“ v RVP PrŠ 1

Původní text (aktuálně platný)	Navrhovaný text
<p>Cílové zaměření vzdělávací oblasti</p> <p>Vzdělávání v dané vzdělávací oblasti směřuje k utváření a rozvíjení klíčových kompetencí tím, že vede žáka k:</p> <ul style="list-style-type: none"> ■ vytvoření kladného vztahu k moderním technologiím; ■ ... ■ získávání povědomí o nevhodném obsahu vyskytujícím se na internetu a o způsobu ochrany před zneužitím. 	<p>Cílové zaměření vzdělávací oblasti</p> <p>Vzdělávání v dané vzdělávací oblasti směřuje k utváření a rozvíjení klíčových kompetencí tím, že vede žáka k:</p> <ul style="list-style-type: none"> ■ vytvoření kladného vztahu k moderním technologiím; ■ ... ■ získávání povědomí o nevhodném obsahu vyskytujícím se na internetu a o způsobu ochrany před zneužitím; ■ chápání rizik vyplývajících z nepřiměřeného množství času tráveného používáním ICT technologií a rizik souvisejících s využíváním sociálních sítí.

Navrhované změny odpovídají vývoji v oblasti ICT, změnám, které se od dob vydání RVP v této oblasti udály. Zároveň, v souvislosti s těmito změnami, kladou důraz na bezpečné využívání ICT technologií.

Tab. 27 Změny navrhané ve vzdělávací oblasti „Informační a komunikační technologie“ v RVP PrŠ 2

Původní text (aktuálně platný)	Navrhovaný text
<p>Cílové zaměření vzdělávací oblasti</p> <p>Vzdělávání v dané vzdělávací oblasti směřuje k utváření a rozvíjení klíčových kompetencí tím, že vede žáka k:</p> <ul style="list-style-type: none"> ■ rozvíjení znalostí a dovedností práce s počítačem; ■ ... ■ dodržování bezpečnostních opatření při práci s novými technologiemi a uvědomění si rizik spojených s jejich využíváním. 	<p>Cílové zaměření vzdělávací oblasti</p> <p>Vzdělávání v dané vzdělávací oblasti směřuje k utváření a rozvíjení klíčových kompetencí tím, že vede žáka k:</p> <ul style="list-style-type: none"> ■ rozvíjení znalostí a dovedností práce s počítačem; ■ ... ■ dodržování bezpečnostních opatření při práci s novými technologiemi a uvědomění si rizik spojených s jejich využíváním; ■ využívání technologií ke smysluplnému trávení volného času; ■ chápání rizik vyplývajících z nepřiměřeného množství času tráveného používáním ICT technologií a rizik souvisejících s využíváním sociálních sítí.

Navrhované změny odpovídají vývoji v oblasti ICT, změnám, které se od dob vydání RVP v této oblasti udály. Zároveň, v souvislosti s těmito změnami, kladou důraz na bezpečné využívání ICT technologií.

<p>Učivo</p> <p>4. Elektronická komunikace</p> <ul style="list-style-type: none"> ■ e-mail, chatování ■ alternativní komunikace na PC ■ telefonování přes internet ■ mobilní telefon, SMS 	<p>Učivo</p> <p>4. Elektronická komunikace</p> <ul style="list-style-type: none"> ■ e-mail, chatování, sociální sítě ■ alternativní komunikace na PC ■ telefonování přes internet ■ mobilní telefon, SMS
---	---

Navrhované změny odpovídají vývoji v oblasti ICT, změnám, které se od dob vydání RVP v této oblasti udály.

8.4 Člověk a společnost

Ve vzdělávací oblasti Člověk a společnost v obou RVP PrŠ navrhují autoři několik změn, které více respektují individuální zvláštnosti, možnosti a potřeby žáků praktických škol. Zároveň tyto změny opětovně nevytvářejí nereálné představy o možnostech žáků PrŠ a nekladou nepřiměřený tlak na žáky, pedagogy i rodiče žáků.

Tab. 28 Změny navrhované v oblasti „Člověk a společnost“ v RVP PrŠ 1

Původní text (aktuálně platný)	Navrhovaný text
<p>Rozmanitost přírody Výsledky vzdělávání</p> <ul style="list-style-type: none"> ■ ... ■ poznat nejznámější jedovaté a léčivé rostliny ■ ... 	<p>Rozmanitost přírody Výsledky vzdělávání</p> <ul style="list-style-type: none"> ■ ... ■ respektovat pravidla bezpečného chování ve vztahu k rostlinám (jedovaté, nejedlé a jedlé včetně hub) a zvířatům ■ ...

Navrhovaná změna více odpovídá možnostem žáků PrŠ 1 a zároveň více odpovídá potřebám těchto žáků.

Tab. 29 Změny navrhované ve vzdělávací oblasti „Člověk a společnost“ v RVP PrŠ 2

Původní text (aktuálně platný)	Navrhovaný text
<p>Člověk jako občan Výsledky vzdělávání</p> <ul style="list-style-type: none"> ■ orientovat se ve školském systému, chápat pojmy kvalifikace, rekvalifikace ■ zvládat běžnou komunikaci s úřady – orientovat se v působnosti orgánů a institucí sociální a zdravotní péče ■ využívat v krizových situacích služeb pomáhajících institucí 	<p>Člověk jako občan Výsledky vzdělávání</p> <ul style="list-style-type: none"> ■ orientovat se ve školském systému, chápat pojmy kvalifikace, rekvalifikace, ■ zvládat běžnou komunikaci s úřady, v případě potřeby umět požádat o radu a pomoc ■ orientovat se v systému sociální a zdravotní péče ■ seznámit se s pomáhajícími organizacemi, jejichž služby jsou v dosahu žáka
<p>Člověk a právo Výsledky vzdělávání</p> <ul style="list-style-type: none"> ■ ... ■ vysvětlit práva a povinnosti občanů ■ ... 	<p>Člověk a právo Výsledky vzdělávání</p> <ul style="list-style-type: none"> ■ ... ■ seznámit se s právy a povinnostmi občanů ■ ...

Člověk a dějiny

Výsledky vzdělávání

- uvést charakteristické znaky nestarších civilizací
- charakterizovat rozdíly jednotlivých historických etap novověku
- popsat rozdíly života v demokratických a nedemokratických společnostech

Člověk a dějiny

Výsledky vzdělávání

- vyjmenovat jednotlivá historická období našeho státu
- popsat rozdíly života v demokratických a nedemokratických společnostech

Navrhované změny více odpovídají možnostem a potřebám žáků PrŠ 2 a zároveň nevyvíjí nepřiměřený tlak na žáky a pedagogy a současně nevytvářejí nereálnou představu o možnostech žáků PrŠ 2.

8.5 Člověk a příroda (jen PrŠ 2)

Ve vzdělávací oblasti Člověk a příroda v obou RVP PrŠ navrhuje autoři několik změn, které více respektují individuální zvláštnosti, možnosti a potřeby žáků PrŠ 2. Zároveň tyto změny opětovně nevytvářejí nereálné představy o možnostech žáků PrŠ a nekladou nepřiměřený tlak na žáky, pedagogy i rodiče žáků.

Ze zkušeností autorů vyplývá, že v RVP PrŠ 2 jsou výsledky vzdělávání v tematickém celku **Základy chemie** nereálné a neúměrné individuálním zvláštnostem a možnostem žáků, a hlavně z hlediska potřebnosti nerelevantní. **Navrhujeme změnit výsledky vzdělávání na základě široké diskuse s terénem.** V případě této změny bude změněno i učivo náležející k této oblasti.

Tab. 30 Změny navrhované ve vzdělávací oblasti „Člověk a příroda“ v RVP PrŠ 2

Původní text (aktuálně platný)	Navrhovaný text
Základy přírodopisu Výsledky vzdělávání <ul style="list-style-type: none">■ ...■ popsat základní stavbu těla rostlin■ ...	Základy přírodopisu Výsledky vzdělávání <ul style="list-style-type: none">■ ...■ popsat základní stavbu těla rostlin a základních tříd živočichů■ ...
Základy fyziky Výsledky vzdělávání <ul style="list-style-type: none">■ určit společné a rozdílné vlastnosti látek■ změřit některé fyzikální veličiny vybraných látek a těles■ využívat poznatky o jednoduchých strojích v praxi■ uvést rozdíly jednotlivých druhů energií a jejich využitelnosti■ znát důsledky působení nadměrného hluku	Základy fyziky Výsledky vzdělávání <ul style="list-style-type: none">■ určit společné a rozdílné vlastnosti látek■ změřit délku, čas, objem a hmotnost v praktických úkolech■ využívat poznatky o jednoduchých strojích v praxi■ uvést rozdíly jednotlivých druhů energií a jejich využitelnosti■ znát důsledky působení nadměrného hluku

<p>Základy fyziky Učivo</p> <ul style="list-style-type: none"> ■ druhy látek a jejich základní fyzikální vlastnosti, měřené veličiny ■ tělesa – pohyb a síla ■ jednoduché stroje – využití v praxi ■ elektromagnetické a světelné děje ■ energie – druhy a využitelnost ■ zvukové děje – vlastnosti zvuku, škodlivost hluku 	<p>Základy fyziky Učivo</p> <ul style="list-style-type: none"> ■ druhy látek a jejich základní fyzikální vlastnosti (skupenství, přechody mezi skupenstvími), měřené základní veličiny ■ tělesa – pohyb a síla ■ jednoduché stroje (páka, kladka, nakloněná rovina) – využití v praxi ■ elektromagnetické a světelné děje (magnety a vzájemná interakce, magneticky aktivní materiály, vodivost zdroje el. energie – baterie, elektrárny, nebezpečí el. proudu, zdroje světla, stín, odraz) ■ energie – druhy a využitelnost ■ zvukové děje – zdroje zvuku, vlastnosti zvuku, škodlivost hluku
<p>Základy zeměpisu Výsledky vzdělávání</p> <ul style="list-style-type: none"> ■ ... ■ objasnit důsledky pohybů Země ■ ... ■ ukázat na mapě státy EU a uvést postavení ČR v Evropě ■ ... 	<p>Základy zeměpisu Výsledky vzdělávání</p> <ul style="list-style-type: none"> ■ ... ■ seznámit se s důsledky pohybů Země ■ ... ■ ukázat na mapě velké státy Evropy ■ ...
<p>Návrhy na změny vychází ze zkušeností autorů, kdy konkretizací učiva či změkčením některých výsledků vzdělávání se dosáhne požadavků, které více odpovídají možnostem a potřebám žáků PrŠ 2.</p>	

8.6 Umění a kultura

Do vzdělávací oblasti Umění a kultura v obou RVP PrŠ přibylo téma dovedností pro smysluplné trávení volného času, neboť autoři toto téma považují za jednu z klíčových oblastí rozvoje žáků praktických škol. Jak víme, absolventi praktických škol ve svém dalším životě, pokud se je nepodaří zaměstnat, mají více volného času než intaktní společnost. Z tohoto důvodu je velice důležité, aby měli osvojené správné návyky a dovednosti pro smysluplné trávení volného času, neboť díky tomu může dojít k eliminaci problémového chování, k eliminaci ztrát dříve osvojených dovedností a návyků z jiných oblastí. Jedinci díky těmto dovednostem zůstávají více aktivními a kvalita jejich života je většinou vyšší než u jedinců bez dovedností pro smysluplné trávení volného času. Výchovné předměty z této vzdělávací oblasti jsou velice vhodné pro rozvoj dovedností pro smysluplné trávení volného času.

Tab. 31 Změny navrhované ve vzdělávací oblasti „Umění a kultura“ v RVP PrŠ 1

Původní text (aktuálně platný)	Navrhovaný text
<p>Charakteristika vzdělávací oblasti Vzdělávací oblast Umění a kultura umožňuje žákům jiné než racionální poznávání světa a poskytuje příležitost k seberealizaci a uvolnění napětí.</p>	<p>Charakteristika vzdělávací oblasti Vzdělávací oblast Umění a kultura umožňuje žákům jiné než racionální poznávání světa a poskytuje příležitost k seberealizaci a uvolnění napětí a umožňuje osvojit si vhodné dovednosti pro smysluplné trávení volného času.</p>
<p>Cílové zaměření vzdělávací oblasti Vzdělávání v dané vzdělávací oblasti směřuje k utváření a rozvíjení klíčových kompetencí tím, že vede žáka k:</p> <ul style="list-style-type: none"> ■ jinému než pouze racionálnímu poznávání světa; ■ ... ■ výměně rolí s postoji a city dané role a poté k jejich pojmenování. 	<p>Cílové zaměření vzdělávací oblasti Vzdělávání v dané vzdělávací oblasti směřuje k utváření a rozvíjení klíčových kompetencí tím, že vede žáka k:</p> <ul style="list-style-type: none"> ■ jinému než pouze racionálnímu poznávání světa; ■ ... ■ výměně rolí s postoji a city dané role a poté k jejich pojmenování; ■ rozvíjení dovedností pro smysluplné trávení volného času.
<p>Navrhovaná změna akcentuje potřebu dovedností pro smysluplné trávení volného času jako součást vzdělávací oblasti Umění a kultura.</p>	

Tab. 32 Změny navrhované ve vzdělávací oblasti „Umění a kultura“ v RVP PrŠ 2

Původní text (aktuálně platný)	Navrhovaný text
<p>Charakteristika vzdělávací oblasti Vzdělávání v oblasti Umění a kultura přináší umělecké osvojení světa, tzn. osvojování s estetickým účinkem. Žáci si rozšiřují poznání prostřednictvím tvůrčích činností, které vycházejí z jednotlivých druhů umění a zaměřují se na tvorbu, vnímání a interpretaci, a to jak vlastní produkce, tak produkce ostatních, včetně uměleckých děl.</p>	<p>Charakteristika vzdělávací oblasti Vzdělávání v oblasti Umění a kultura přináší umělecké osvojení světa, tzn. osvojování s estetickým účinkem. Žáci si rozšiřují poznání prostřednictvím tvůrčích činností, které vycházejí z jednotlivých druhů umění a zaměřují se na tvorbu, vnímání a interpretaci, a to jak vlastní produkce, tak produkce ostatních, včetně uměleckých děl, seznamují se s možnostmi smysluplného trávení volného času.</p>
<p>Cílové zaměření vzdělávací oblasti Vzdělávání v dané vzdělávací oblasti směřuje k utváření a rozvíjení klíčových kompetencí tím, že vede žáka k:</p> <ul style="list-style-type: none"> ■ k rozvoji vlastních tvůrčích schopností prostřednictvím vlastní tvorby, vnímáním a interpretací produkce vlastní i ostatních, včetně uměleckých děl; ■ ... ■ vytváření vztahu ke kulturnímu bohatství společnosti, uvědomování si jeho významu pro národní identitu a potřeby jej chránit. 	<p>Cílové zaměření vzdělávací oblasti Vzdělávání v dané vzdělávací oblasti směřuje k utváření a rozvíjení klíčových kompetencí tím, že vede žáka k:</p> <ul style="list-style-type: none"> ■ k rozvoji vlastních tvůrčích schopností prostřednictvím vlastní tvorby, vnímáním a interpretací produkce vlastní i ostatních, včetně uměleckých děl; ■ ... ■ vytváření vztahu ke kulturnímu bohatství společnosti, uvědomování si jeho významu pro národní identitu a potřeby jej chránit; ■ rozvíjení dovedností pro smysluplné trávení volného času.
<p>Navrhovaná změna akcentuje potřebu dovedností pro smysluplné trávení volného času jako součást vzdělávací oblasti Umění a kultura.</p>	

Další návrhy na změny vycházejí opět ze zkušeností autorů a jsou vedené snahou více přizpůsobit výsledky vzdělávání, příp. učivo možnostem, zvláštnostem a potřebám žáků praktických škol.

Tab. 33 Změny navrhané ve vzdělávacích okruzích vzdělávací oblasti „Umění a kultura“ v RVP PrŠ 1

Původní text (aktuálně platný)	Navrhovaný text
<p>Hudebně pohybová výchova Výsledky vzdělávání</p> <p>2. Hudebně poslechové činnosti</p> <ul style="list-style-type: none"> ■ rozpoznat výšku, sílu a délku tónu, tempo a rytmus skladby 	<p>Hudebně pohybová výchova Výsledky vzdělávání</p> <p>2. Hudebně poslechové činnosti</p> <ul style="list-style-type: none"> ■ vnímat a rozlišit výšku, sílu a délku tónu, tempo a rytmus skladby
<p>Dramatická výchova Výsledky vzdělávání</p> <p>Žák by měl:</p> <ul style="list-style-type: none"> ■ ovládnout základní mluvní dovednosti a obohacovat slovní zásobu ■ rozvíjet smyslové vnímání, paměť a pozornost ■ zapojovat se do her, přijímat pravidla hry ■ přirozeně jednat v jednoduchých rolích ■ spolupracovat ve skupině na tvorbě jevištní situace, navázat kontakt s druhými ■ rozvíjet schopnost vcítit se do role ■ poznat základní divadelní druhy 	<p>Dramatická výchova Výsledky vzdělávání</p> <p>Žák by měl:</p> <ul style="list-style-type: none"> ■ ovládnout základní komunikační dovednosti a obohacovat slovní zásobu ■ rozvíjet smyslové vnímání, paměť a pozornost ■ zapojovat se do her, přijímat pravidla hry ■ přirozeně jednat v jednoduchých sociálních rolích ■ navázat kontakt ve skupině a spolupracovat na tvorbě jevištní situace ■ rozvíjet schopnost vcítit se do role ■ zvládat základní pravidla společenského chování při kulturních akcích
<p>Navrhované změny upravují, vypouštějí a naopak přidávají výsledky vzdělávání tak, aby více odpovídaly možnostem a potřebám žáků PrŠ 1.</p>	

Tab. 34 Změny navrhané ve vzdělávacích okruzích vzdělávací oblasti „Umění a kultura“ v RVP PrŠ 2

Původní text (aktuálně platný)	Navrhovaný text
<p>Hudební výchova Výsledky vzdělávání</p> <p>1. Vokální a instrumentální činnosti</p> <ul style="list-style-type: none"> ■ zpívat písně v rozsahu přiměřeném individuálním schopnostem <p>3. Hudebně pohybové činnosti</p> <ul style="list-style-type: none"> ■ využívat hudbu jako zdroj relaxace 	<p>Hudební výchova Výsledky vzdělávání</p> <p>1. Vokální a instrumentální činnosti</p> <ul style="list-style-type: none"> ■ interpretovat písně v rozsahu přiměřeném individuálním schopnostem <p>3. Hudebně pohybové činnosti</p> <ul style="list-style-type: none"> ■ využívat hudbu jako zdroj relaxace a možnost trávení volného času
<p>Dramatická výchova Výsledky vzdělávání</p> <ul style="list-style-type: none"> ■ uplatňovat kultivovaný mluvený a vhodný pohybový projev 	<p>Dramatická výchova Výsledky vzdělávání</p> <ul style="list-style-type: none"> ■ kultivovaně komunikovat a vhodně se pohybově projevovat
<p>Navrhované změny upravují výsledky vzdělávání tak, aby více odpovídaly možnostem a potřebám žáků PrŠ 2.</p>	

8.7 Člověk a zdraví

Ze zkušeností autorů vyplývá, že v obou RVP PrŠ jsou výsledky vzdělávání ve vzdělávacím okruhu Tělesná výchova nadefinovány nereálně, terminologicky nejednoznačně a jsou neúměrné individuálním zvláštnostem a možnostem žáků praktických škol. Autoři navrhuji změnit výsledky vzdělávání ve spolupráci s terénem a kolegy z Fakulty tělesné kultury UPOL, kteří pracují na změně koncepce TV ve všech RVP. V případě této změny bude změněno i učivo náležející k této oblasti.

Dále i v této vzdělávací oblasti chybí autorům téma dovedností pro smysluplné trávení volného času, a proto toto téma navrhuji začlenit i do vzdělávací oblasti Člověk a zdraví, neboť smysluplné trávení volného času je jedním z předpokladů zdravého způsobu života.

Tab. 35 Změny navrhované ve vzdělávací oblasti „Člověk a zdraví“ v RVP PrŠ 1

Původní text (aktuálně platný)	Navrhovaný text
Charakteristika vzdělávací oblasti Vzdělávací okruh Tělesná výchova umožňuje žákům aktivně poznávat, využívat a ovlivňovat vlastní pohybové možnosti s ohledem na zdravotní a pohybová omezení. Ve shodě s věkem, pohybovými možnostmi a případným postižením je vede od spontánního pojetí pohybu k řízené pohybové aktivitě a vlastní pohybové seberealizaci.	Charakteristika vzdělávací oblasti Vzdělávací okruh Tělesná výchova umožňuje žákům aktivně poznávat, využívat a ovlivňovat vlastní pohybové možnosti s ohledem na zdravotní a pohybová omezení. Ve shodě s věkem, pohybovými možnostmi a případným postižením je vede od spontánního pojetí pohybu k řízené pohybové aktivitě a vlastní pohybové seberealizaci a rozvíjí jejich dovednosti pro smysluplné trávení volného času.
Výchova ke zdraví Výsledky vzdělávání 3. Zdravý způsob života ■ využívat osvojené relaxační a kompenzační techniky a sociální dovednosti k překonání únavy a regeneraci organismu	Výchova ke zdraví Výsledky vzdělávání 3. Zdravý způsob života ■ využívat osvojené relaxační a kompenzační techniky a sociální dovednosti k překonání únavy a regeneraci organismu a vedoucí k smysluplnému trávení volného času

Navrhované změny akcentují potřebu dovedností pro smysluplné trávení volného času jako součást vzdělávací oblasti Člověk a zdraví.

Tab. 36 Změny navrhované ve vzdělávací oblasti „Člověk a zdraví“ v RVP PrŠ 2

Původní text (aktuálně platný)	Navrhovaný text
<p>Charakteristika vzdělávací oblasti Tělesná výchova umožňuje žákům aktivně využívat a ovlivňovat vlastní pohybové možnosti s ohledem na zdravotní a pohybová omezení. Ve shodě s věkem, případným postižením a pohybovými možnostmi je vede od spontánního pojetí pohybu k řízené pohybové aktivitě a vlastní pohybové seberealizaci.</p>	<p>Charakteristika vzdělávací oblasti Tělesná výchova umožňuje žákům aktivně využívat a ovlivňovat vlastní pohybové možnosti s ohledem na zdravotní a pohybová omezení. Ve shodě s věkem, případným postižením a pohybovými možnostmi je vede od spontánního pojetí pohybu k řízené pohybové aktivitě a vlastní pohybové seberealizaci a rozvíjí jejich dovednosti smysluplného trávení volného času.</p>
<p>Cílové zaměření vzdělávací oblasti Vzdělávání v dané vzdělávací oblasti směřuje k utváření a rozvíjení klíčových kompetencí tím, že vede žáka k:</p> <ul style="list-style-type: none"> ■ získávání orientace v základních názorech na zdraví a postupnému uplatňování preventivních činností podporujících zdraví; ■ ... ■ vnímání prožitků z pohybové činnosti, které vedou k aktivitě a pohybové seberealizaci. 	<p>Cílové zaměření vzdělávací oblasti Vzdělávání v dané vzdělávací oblasti směřuje k utváření a rozvíjení klíčových kompetencí tím, že vede žáka k:</p> <ul style="list-style-type: none"> ■ získávání orientace v základních názorech na zdraví a postupnému uplatňování preventivních činností podporujících zdraví; ■ ... ■ vnímání prožitků z pohybové činnosti, které vedou k aktivitě a pohybové seberealizaci a rozvíjí jejich dovednosti smysluplného trávení volného času.
<p>Navrhované změny akcentují potřebu dovedností pro smysluplné trávení volného času jako součást vzdělávací oblasti Člověk a zdraví.</p>	

9 Obsahy vzdělávání odborných předmětů

Petra Havránková

Tato vzdělávací oblast vede k utváření odborných kompetencí potřebných pro výkon pracovních činností. Cílem odborného vzdělávání je připravit žáka na úspěšný, smysluplný a odpovědný osobní, občanský i pracovní život v podmínkách měnícího se světa.

„Vzhledem ke specifickému postavení této vzdělávací oblasti není uvedeno její cílové zaměření. Protože je vzdělávací obsah jednotlivých odborných okruhů rozdílný, je cílové zaměření uvedeno pouze u nich.“ (RVP pro PrŠ 1, kap. 5.7, s. 31)

Z těchto odborných předmětů skládá žák i závěrečné zkoušky, o kterých jsme hovořili v kapitole 4.3 Způsob ukončování vzdělávání a doklad o dosaženém stupni vzdělání.

V charakteristice vzdělávací oblasti v kapitole 5.8 na s. 29 v RVP pro PrŠ 2 navrhujeme jednu formální změnu.

Tab. 37 Změna navrhovaná v kap. 5.8 v RVP PrŠ 2

Původní text (aktuálně platný)	Navrhovaný text
Požadavky na zdravotní způsobilost zaměření praktické školy dvouleté se shodují s požadavky na zdravotní způsobilost v odpovídajících učebních oborech „E“	Požadavky na zdravotní způsobilost zaměření praktické školy dvouleté se shodují s požadavky na zdravotní způsobilost v odpovídajících učebních oborech kategorie „E“
Důvodem k navrhované změně je jen upřesnění daného textu.	

Vzdělávací oblast *Odborné činnosti* zahrnuje vždy dva vzdělávací okruhy a další odborné zaměření si každá škola volí podle své profilace, která vychází z možností školy, potřeb regionu a individuálních schopností žáků.

Odborné činnosti v RVP pro PrŠ 1 jsou tyto okruhy: *Rodinná výchova* a *Práce v domácnosti*. V RVP pro PrŠ 2 jsou tyto okruhy: *Rodinná výchova* a *Výživa a příprava pokrmů*.

9.1 Rodinná výchova

Tento okruh ve vzdělávací oblasti *Odborné činnosti* je uveden u obou rámcových vzdělávacích programů. V RVP pro PrŠ 1 obsahuje očekávané výstupy z oblastí *Rodina*, *rodinné soužití*, *Rodičovství* a *Domácnost*. Okruhy v RVP pro PrŠ 2 obsahují výstupy

z oblastí *Rodina a rodinné soužití*, *Biologie člověka*, *Sexuální výchova*, *péče o dítě* a *Domácnost*. Jak je z daného textu jasné, je vidět, že byly v RVP pro PrŠ 2 přidány očekávané výstupy z *Biologie člověka*.

Změnu v tomto vzdělávacím okruhu jsme navrhli jen jednu, a to v RVP pro PrŠ 2 na s. 30 v kapitole 5.8.1.

Tab. 38 Změny navrhované ve vzdělávací oblasti „Rodinná výchova“ v RVP PrŠ 2

Původní text (aktuálně platný)	Navrhovaný text
<p>Žák by měl:</p> <ul style="list-style-type: none"> ■ znát podmínky pro uzavření manželství ■ zdůvodnit funkci rodiny ve společnosti ■ rozlišovat postavení jednotlivých členů 	<p>Žák by měl:</p> <ul style="list-style-type: none"> ■ znát podmínky pro uzavření manželství ■ znát funkci rodiny ve společnosti ■ rozlišovat postavení jednotlivých členů
<p>Navrhovaná změna zjednodušuje daný výstup. Zdůvodnit funkci rodiny je velmi problematické téma. Znat funkci rodiny je mnohem srozumitelnější.</p>	

9.2 Práce v domácnosti

Tento okruh ve vzdělávací oblasti *Odborných činností* je uveden jen v RVP pro PrŠ 1. Okruh *Práce v domácnosti* má za cíl, aby žák získal co nejvíce různých poznatků a osvojil si odborné pracovní postupy. Očekávané výstupy mají tyto dvě části: *Provoz a údržba domácnosti* a *Příprava pokrmů*. Ve vzdělávacím okruhu nenavrhujeme žádnou změnu.

9.3 Výživa a příprava pokrmů

Okruhu *Výživa a příprava pokrmů* v oblasti *Odborných činností* je uveden jen v RVP pro PrŠ 2. Tento okruh má za cíl osvojit si zásady zdravé výživy a správné postupy při přípravě pokrmů. Tento okruh má několik částí očekávaných výstupů a to: *Bezpečnost práce*, *Výživa člověka*, *Potraviny a nápoje* a *Technologická příprava pokrmů*.

V tomto okruhu navrhujeme jednu změnu, a to změnu (úpravu) jednoho z očekávaných výstupů na s. 31 v kapitole 5.8.2.

Tab. 39 Změny navrhované ve vzdělávací oblasti „Příprava pokrmů“ v RVP PrŠ 2

Původní text (aktuálně platný)	Navrhovaný text
<p>Žák by měl:</p> <ul style="list-style-type: none"> ■ třídit odpad a chránit životní prostředí ■ poskytnout první pomoc při poranění 	<p>Žák by měl:</p> <ul style="list-style-type: none"> ■ třídit odpad a chránit životní prostředí ■ znát zásady první pomoci a přivolat první pomoc
<p>Navrhovaná změna zjednodušuje daný výstup. „Znat“ zásady první pomoci a „poskytnout“ první pomoc je veliký rozdíl. Žáci budou obeznámeni s první pomocí a jak si přivolat pomoc, protože většina žáků první pomoc není schopná prakticky poskytnout.</p>	

V praktické škole dvouleté chybí provoz a údržba domácnosti, která je v praktické škole jednoleté.

9.4 Odborné zaměření dle dané školy

Každá škola si dle této vzdělávací oblasti zvolí své odborné zaměření. To znamená, že si musí celý daný předmět vytvořit sama dle profilace školy nebo možností daného regionu.

„Další odborné zaměření si škola zvolí podle své profilace, která vychází z možností školy, potřeb regionu a individuálních schopností žáků.“ (RVP pro PrŠ 1, kap. 5.7, s. 30; RVP pro PrŠ 2, kap. 5.8, s. 29)

Dle zkušenosti autorů se zpravidla jedná o tyto předměty:

1. Úklidové práce
2. Příprava pokrmů
3. Zahradnické práce
4. Dílenské (technické, údržbářské) práce
5. Údržba oděvů
6. Doplnování zboží v obchodech

V rámci projektu bude v dotazníkovém šetření zjišťováno, jaké předměty odborného zaměření (z výše uvedených či dalších dosud nespecifikovaných) praktické školy realizují a zda se liší skladba těchto předmětů na PrŠ jednoletých a dvouletých.

10 Učební plán včetně poznámek k učebnímu plánu

Pavλίna Baslerová

Odborná diskuse mezi navrhovateli změn nevedla k návrhu změny struktury vzdělávacího plánu v RVP PrŠ 1 a RVP PrŠ 2.

V oblasti poznámek ke vzdělávacímu plánu neodpovídá stávající realitě ve financování znění poznámka č. 5 (PrŠ 1) a poznámka č. 6 (PrŠ 2).

Stávající znění poznámek je následující:

„5. Pro úspěšnou realizaci vzdělávání je nutné vytvářet podmínky pro osvojení požadovaných praktických dovedností a činností formou odborných činností realizovaných např.: v dílnách, odborných učebnách a na smluvních pracovištích. Na praktická cvičení lze žáky dělit do skupin, zejména s ohledem na bezpečnost a ochranu zdraví při práci a na hygienické požadavky podle platných právních předpisů. Z tohoto důvodu je (na základě § 3 odst. 2 školského zákona v souladu s § 2 odst. 2 písm. b) vyhlášky č. 492/2005, o krajských normativech, ve znění pozdějších předpisů) stanovena hodnota průměrného počtu vyučovacích hodin ve třídě, včetně nezbytného dělení (hodnota H), v závislosti na průměrném počtu žáků ve třídě v následujících pásmech:

Počty žáků	Průměrný počet vyučovacích hodin, včetně nezbytného dělení (ukazatel H)
Více než 6	36
6 a méně	30

Průměrný počet vyučovacích hodin ve třídě za týden je ukazatelem, podle kterého se dle § 160 a 162 školského zákona a uvedené vyhlášky přiděluje školám výše finančních prostředků.

Hodnota ukazatele H je určena k využití krajskými úřady při stanovení výše normativů jako rozhodný ukazatel stanovení krajských normativů.

Uvedená hodnota je průměrná a využití možného dělení závisí na profilaci a možnostech školy. Škola může průměrný počet vyučovacích hodin, včetně dělení ve třídě, za týden stanovit na více než 30, respektive 36, pokud na to má finanční prostředky.“ (RVP PrŠ 1, s. 40)

„6. Pro úspěšnou realizaci vzdělávání v RVP PRŠ 2 je nutné vytvářet podmínky pro osvojení požadovaných praktických dovedností a činností formou odborných činností realizovaných např. v dílnách, odborných učebnách a na smluvních pracovištích. Na praktická cvičení lze žáky dělit do skupin, zejména s ohledem na bezpečnost a ochranu zdraví při práci a na hy-

gienické požadavky podle platných právních předpisů. Z tohoto důvodu je (na základě § 3 odst. 2 školského zákona v souladu s § 2 odst. 2 písm. b) vyhlášky č. 492/2005, o krajských normativech, ve znění pozdějších předpisů) stanovena hodnota průměrného počtu vyučovacích hodin ve třídě, včetně nezbytného dělení (hodnota H), v závislosti na průměrném počtu žáků ve třídě v následujících pásmech:

Počty žáků	Průměrný počet vyučovacích hodin, včetně nezbytného dělení (ukazatel H)
Více než 12	44
12 a méně a více než 6	38
6 a méně	32

Průměrný počet vyučovacích hodin ve třídě za týden je ukazatelem, podle kterého se dle § 160 a 162 školského zákona a uvedené vyhlášky přiděluje školám výše finančních prostředků.

Hodnota ukazatele H je určena k využití krajskými úřady *při stanovení výše normativů jako rozhodný ukazatel stanovení krajských normativů.*

Uvedená hodnota je průměrná a využití možného dělení závisí na profilaci a možnostech školy. Škola může průměrný počet vyučovacích hodin, včetně dělení ve třídě, za týden stanovit na více než 32, respektive 38, 44, pokud na to má finanční prostředky.“ (RVP PrŠ 2, s. 41)

V souladu se zrušením financování škol prostřednictvím krajských normativů autoři navrhují v těchto poznámkách nahradit vazbu na školské normativy na Nařízení vlády č. 123/2018 Sb., o stanovení maximálního počtu hodin výuky financovaného ze státního rozpočtu pro základní školu, střední školu a konzervatoř zřizovanou krajem, obcí nebo svazkem obcí.

Po střední školy kategorie E (praktické školy) je stanoven následovně:

Skupina	Kód	Obor vzdělání	Údaje pro stanovení hodnoty PHmax – průměrný počet žáků ve třídě			
			méně než 4	4–6	více než 6–10	více než 10
78 Obecně odborná příprava						
	78-62-C/02	Praktická škola dvouletá	24	32	48	63
	78-62-C/01	Praktická škola jednoletá	23	30	43	60

11 Další změny, které je vhodné pro změnu RVP navrhnout

Pavλίna Baslerová

Poslední navržené změny reagují na změnu legislativy:

1. Opatřením ministryně školství Valachové ze dne 22. 2. 2016, č. j. MŠMT-28603/2016, byla zrušena příloha RVP ZV. Vzdělávání žáků s LMP na základních školách je poskytováno podle RVP ZV s využitím tzv. minimální úrovně očekávaných výstupů. Z tohoto důvodu není platné schéma kurikulárních dokumentů uvedené v RVP PrŠ 1 na s. 7 a v RVP PrŠ 2 na s. 5:



Schéma 1: Schéma kurikulárních dokumentů (RVP PrŠ 1, s. 7; RVP PrŠ 2, s. 5)

2. Ze Slovníku použitých pojmů na konci dokumentu RVP PRŠ 2 vyjmout pojem Rámcový vzdělávací program pro základní vzdělávání upravený pro žáky s lehkým mentálním postižením (RVP ZV-LMP) a nahradit jej textem odkazujícím na minimální úrovně výstupů v RVP ZŠ.

12 Závěry analýzy

Pro realizaci šetření byla zvolena metoda evaluační případové studie. Jejím cílem je zjistit, zda a do jaké míry zástupci praktických škol v ČR souhlasí s výše navrženými změnami. Návrhy jsou zaměřené na jejich praktickou využitelnost a vycházejí z empirie předkladatelů. Nemusí tak vždy primárně respektovat vazbu na limity RVP či jiných aktuálně platných školských legislativních norem.

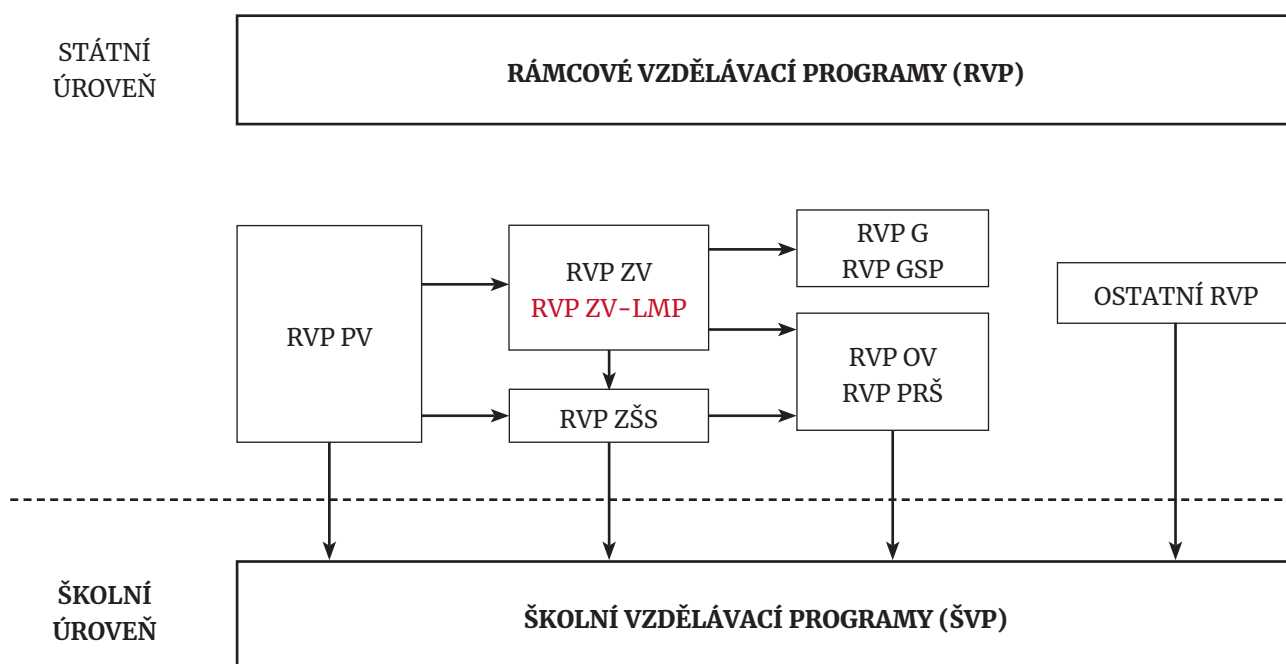
Plán dalších činností vedoucích ke zpracování konečného návrhu změn v RVP PrŠ 1 a RVP PrŠ 2:

1. říjen–listopad 2020: příprava komentovaných RVP PrŠ 1 a RVP PrŠ 2 – zpracování navržených úprav do formátu RVP
2. prosinec 2020 – leden 2021: šetření (formou Google dotazníku) v praktických školách jednoletých i dvouletých v ČR
3. březen 2021: zpracování získaných dat a jejich prezentace před řediteli CTP
4. duben–září 2021: práce pracovních skupin vytvořených ze zájemců o spolupráci (pracovníci PrŠ) na tématech, která se ukážou jako problematická
5. říjen 2021: zpracování výstupů pracovních skupin do návrhu
6. listopad 2021: prezentace aktuální verze návrhu na konferenci praktických škol
7. prosinec 2021 – červen 2022: zpracování návrhu v oblasti tranzitního programu pracovní skupiny vzešlé z požadavků konference
8. červenec–prosinec 2022: finalizace výsledného návrhu

Ve všech fázích tvorby bude kladen důraz na komunikaci se zástupci škol s praktickými zkušenostmi s žáky těchto škol a na dialogu se zástupci NPI ČR zabývajícími se kurikulární reformou.